

Defort®



DDL-40-CAMP

98298147

DE	Bedienungsanleitung.....	6	NO	Bruksanvisning.....	15
GB	User's Manual.....	7	FI	Käyttöohje.....	16
FR	Mode d'emploi.....	8	RU	Инструкция по эксплуатации.....	17
ES	Instrucciones de servicio.....	9	UA	Інструкція з експлуатації.....	18
PT	Manual de instruções.....	10	PL	Instrukcja obsługi.....	19
IT	Istruzione per l'uso.....	11	CZ	Návod k použití.....	20
NL	Gebruiksaanwijzing.....	12	HU	Használati utasítás.....	21
DK	Brugervejledning.....	13	SL	Navodilo za uporabo.....	22
SE	Bruksanvisning.....	14	GR	Οδηγίες χρήσεως.....	23

1



4.0 V
3 Ah



7 h



0.9 kg

2

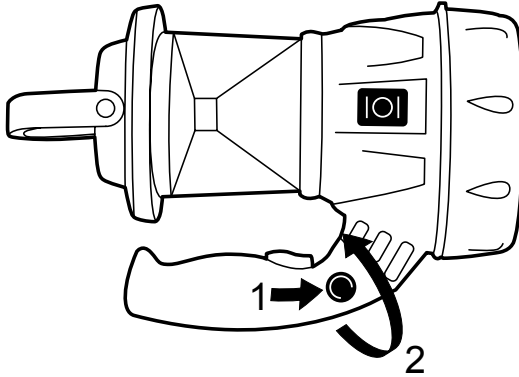

3

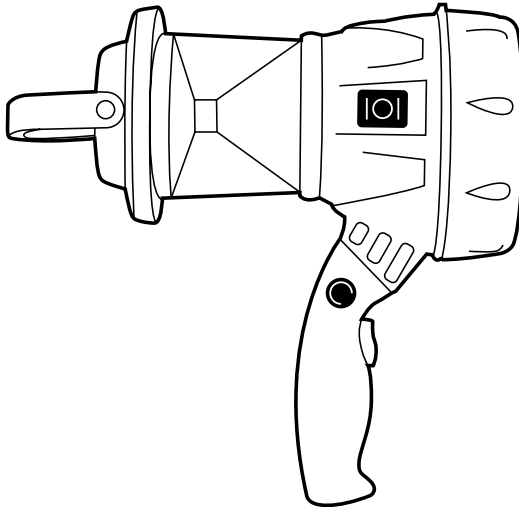

4

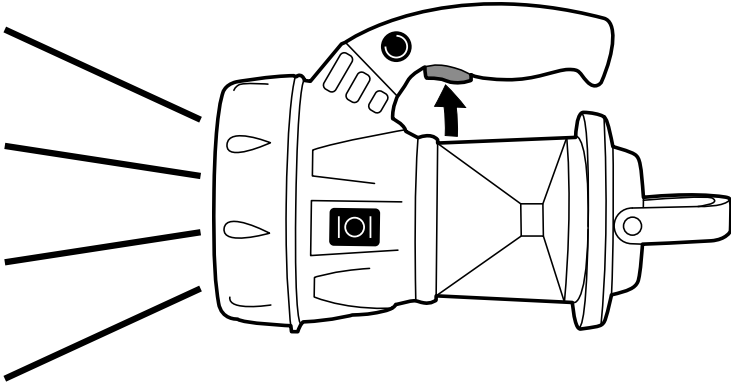

5

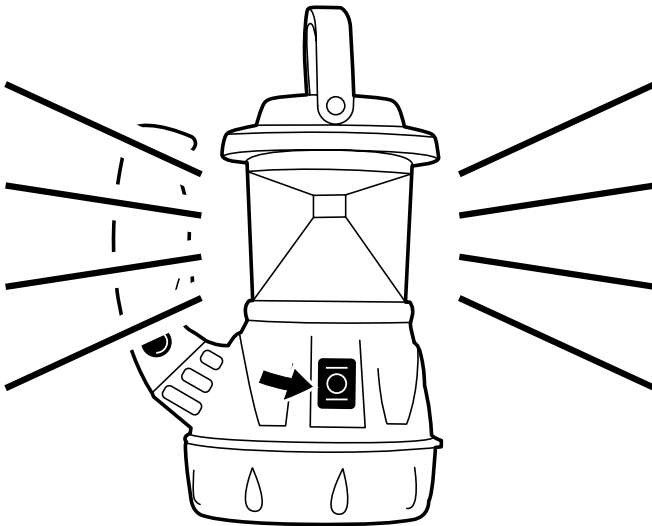

6

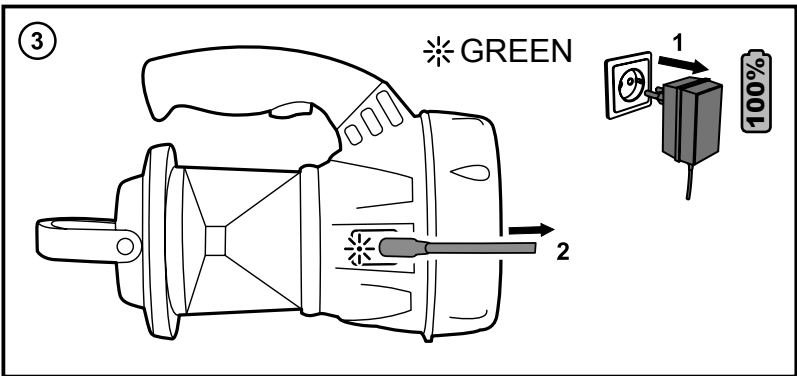
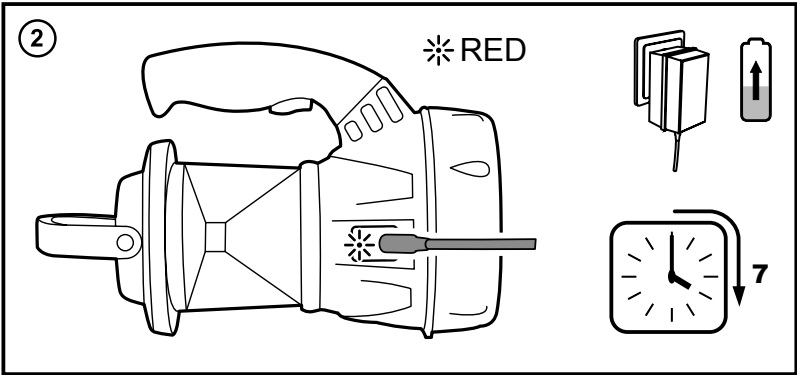
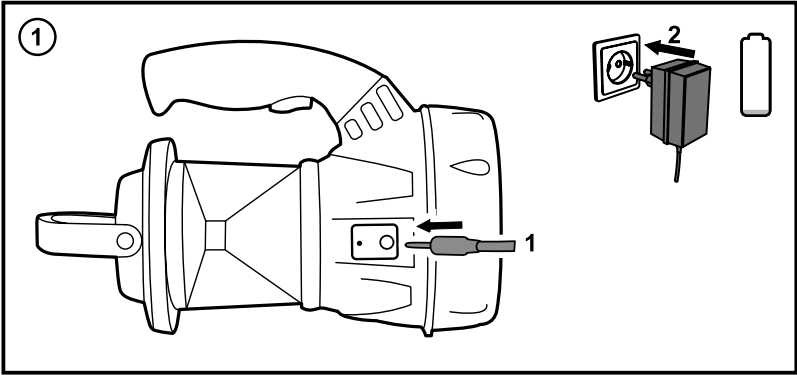

7



Ni-MH

AKKU-SCHEINWERFER**1. SICHERHEITSVORSCHRIFTEN**

Warnung: Lesen Sie die Anleitung von Elektrogeräten vor Benutzung immer gründlich durch. Dadurch verstehen Sie Ihr Produkt besser und vermeiden unnötige Risiken.

Bewahren Sie diese Anleitung zum künftigen Gebrauch an einer sicheren Stelle auf

ERKLÄRUNG DER SYMBOLE

In dieser Anleitung und/oder am Gerät werden folgende Symbole verwendet:



Entspricht grundlegenden anwendbaren Sicherheitsnormen der europäischen Richtlinien.



Bezeichnet Verletzungsgefahr, Lebensgefahr oder Gefahr einer Beschädigung des Werkzeugs bei Nichtbeachtung der in dieser Anleitung enthaltenen Vorschriften.



Weist auf Stromschlaggefahr hin



Schadhafte und/oder entsorgte elektrische oder elektronische Geräte müssen an den dafür vorgesehenen Recycling-Stellen abgegeben werden.



Im Störfall ist der Trafo nichtgefährlich

2. GEBRAUCH

Diese Scheinwerfer sind für die Beleuchtung eines größeren Bereiches ideal. Die Einsatzmöglichkeiten reichen vom Beleuchten des Autos beim Radwechsel bis hin zum Gebrauch als Suchscheinwerfer.

Der akku-scheinwerfer kann mit dem mitgelieferten Adapter 230V/12V oder mit der Schnur über den Zigarettenanzünderanschluß aufgeladen werden.

AUFLADEN DES SCHEINWERFERS

Für das Aufladen dieses Scheinwerfers gibt es zwei Möglichkeiten:



Achtung! Scheinwerfer niemals ganz entladen, da dies die Lebensdauer der Batterie in erheblichem Maße verkürzt

Aufladen am 230-Volt- Netz

- Stecken Sie den Stecker des Adapters in die Rückseite vom Handgriff.
- Stecken Sie den Adapter in die Steckdose.

Aufladen am 12-Volt-Zigarettenanzünder vom Auto

- Stecken Sie den Stecker der Schnur in die Rückseite vom Handgriff.
- Stecken Sie das andere Ende in den Zigarettenanzünder vom Auto.

3. INBETRIEBNAHME

Drücken Sie den Schalter ein und der Scheinwerfer leuchtet. Wenn Sie den Schalter wieder loslassen, geht die Lampe aus.

STÖRUNGEN

Für den Fall, daß das Gerät nicht ordnungsgemäß funktioniert, geben wir Ihnen hier eine Anzahl von möglichen Ursachen mit den dazugehörigen Lösungen.

Der Scheinwerfer leuchtet nicht

- Die Sicherung im Auto kann während des Aufladens defekt gewesen sein.
Kontrollieren Sie die Funktion des Anzünders und wechseln Sie gegebenenfalls die Sicherung. Kontrollieren Sie den Anzünderanschluß auf Fremdkörper, wie Tabakreste u.a.
Reinigen Sie den Anzünderanschluß mit einem Holzstäbchen und blasen den Anschluß durch. Verwenden Sie hierfür keine Metallgegenstände. Drehen Sie den Stecker im Anschluß für einen besseren Kontakt.
Kontrollieren Sie die Verdrahtung. Geben Sie den Scheinwerfer bei Ihrem SBM Group-händler zur Kontrolle und/oder Reparatur.
- Der Scheinwerfer ist wahrscheinlich nicht aufgeladen.
Laden Sie den Scheinwerfer auf.
- Der Schalter ist defekt.
Geben Sie den Scheinwerfer bei Ihrem SBM Group-händler zur Reparatur.

Verschmorter Adapterstecker

Eine häufige Ursache für einen schlechten Kontakt ist ein verschmutzter Anzünderstecker. Durch den höheren Widerstand kann die Temperatur steigen mit der Folge, daß die Plastikhülle schmilzt. Hierdurch kann ein Kurzschluß entstehen. Benutzen Sie für das Aufladen des Scheinwerfers den Adapter oder die 12-Volt-Schnur, die mitgeliefert wurden. Der Gebrauch von anderen Ladegerätstypen kann Gefahren verursachen.

4. PFLEGE

Reinigen Sie regelmäßig die Scheibe des Scheinwerfers. Eine saubere und klare Scheibe gibt ein besseres Licht.

Wenn die Lampe nicht mehr leuchtet, kann das ein Anzeichen für eine Störung sein. Probieren Sie erst, den Scheinwerfer neu zu laden.

FEHLER

Sollte ein Fehler auftreten, z.B. nachdem ein Teil abgenutzt ist, setzen Sie sich bitte mit Ihrem örtlichen SBM Group-Vertragshändler in Verbindung. Hinten in dieser Anleitung finden Sie eine Explosionszeichnung mit Darstellung der Teile, die bestellt werden können.

GARANTIE

Die Garantiebedingungen finden Sie auf der lose beigefügten Garantiekarte.

CORDLESS FLASHLIGHT**1. SAFETY INSTRUCTIONS**

Warning! Always read the instruction for electrical products carefully before use. It will help you understand your product more easily and avoid unnecessary risks. Keep this instruction manual in a safe place for future use.

EXPLANATION OF SYMBOLS

In this manual and/or on the machine the following symbols are used:



In accordance with essential applicable safety standards of European directives



Denotes risk of personal injury, loss of life or damage to the tool in case of non-observance of the instructions in this manual.



Indicates electrical shock hazard.



Faulty and/or discarded electrical or electronic apparatus have to be collected at the appropriate recycling locations.



In case of failure, the transformer is not dangerous

2. GENERAL USE

This floodlights are perfect for illuminating a larger area. Your car for instance when changing wheels, or as searchlights.

The can be charged either by means of the enclosed 230V-12V adapter other cigar lighter cord.

CHARGING THE FLOODLIGHT

There are two ways to charge this floodlight.



Never fully discharge the Halogen floodlight This shortens the life span of the battery.

By connecting the floodlight to the 230V mains

- Plug one end of the adapter in the back of the handle.
- Plug the other end of the adapter in the (wall) socket.

By means of the 12V cigar lighter in your car

- Plug one end of the cord in the back of the handle.
- Plug the other end in the cigar lighter of your car.

3. OPERATION

Depressing the switch will turn on the floodlight. Releasing the switch will turn off the floodlight.

TROUBLESHOOTING

If the floodlight does not function properly, please refer to the possible causes and relevant solutions listed below.

The floodlight does not function

- The fuse in the car was defective during charging.
 - Make sure the cigar lighter functions properly and replace the fuse if necessary.
 - Check the cigar lighter socket for foreign matter such as tobacco etc.
 - Remove any dirt from the cigar lighter socket with a wooden pin. Blow clean the socket Never use metal objects to clean the socket.
 - Turn the plug inside the socket for better contact.
 - Check the wiring.
 - Return the floodlight to your local SBM Group dealer to have it checked or repaired.
- The floodlight is not charged
 - Charge the floodlight.
- Defective switch
 - Return the floodlight to your local SBM Group dealer to have the switch repaired.

The adapter plug has melted

Poor contact is frequently caused by dirt in the cigar lighter socket. The high resistance can result in very high temperatures, making the plastic housing melt. This may cause short circuit.

To charge, use the adapter or the 12V cord provided with the floodlight. The use of different type adapters may be dangerous.

4. MAINTENANCE

From time to time clean the glass cover in the floodlight. A clean and bright cover ensures better lighting. If the lamp does not function, a failure may have occurred. Try recharging the floodlight.

WARRANTY

The warranty conditions can be found on the separately enclosed warranty card.

PROJECTEUR SANS FIL

FR

1. CONSIGNES DE SÉCURITÉ



Avertissement! Utilisez toujours attentivement les instructions des appareils électriques avant d'en faire l'usage. Cela vous permettra de mieux comprendre votre produit et d'éviter tout risque inutile. Gardez toujours ce manuel en lieu sûr, pour une future utilisation.

EXPLICATION DES SYMBOLES

Dans ce manuel et/ou sur la machine, sont utilisés les symboles suivants:



Conforme aux normes essentielles de sécurité applicables des directives européennes



Indique les risques de blessures, de mise en danger de votre vie et de dommage de l'appareil en cas de non respect des instructions de ce manuel



Indique les risques de chocs électriques



Tout équipement électronique ou électrique défectueux dont vous vous seriez débarrassé doit être déposé aux points de recyclage appropriés.



En cas de panne, le transformateur ne présente pas de danger.

2. UTILISATION

Ces projecteurs sont parfaits pour éclairer un grand espace. De l'éclairage de la voiture durant le changement d'une roue jusqu'à l'utilisation de la lampe comme grand projecteur.

Le peut être chargé avec l'adaptateur 230V/12V ou avec le câble muni d'une connexion pour allume-cigares joints à la livraison.

RECHARGE DU PROJECTEUR

Ce projecteur peut être chargé de deux manières.



Attention! Ne faites jamais vos projecteurs halogènes se décharger complètement. Cela réduit considérablement la durée de vie des batteries.

Recharge par le réseau 230 Volts

- Introduire la fiche de l'adaptateur dans l'arrière délicatement.
- Introduire l'adaptateur dans la prise de contact

Recharge par l'allume-cigare de 12 Volts de la voiture

- Introduire la fiche du câble dans l'arrière de la poignée.
- Introduire l'autre bout dans l'allume-cigare de la voiture.

3. MISE EN MARCHÉ

Pour allumer le projecteur, tenir enfoncé le bouton. Le projecteur s'éteint lorsque le bouton est relâché.

PANNES

Dans le cas où l'appareil ne fonctionne pas convenablement, nous indiquons ci-dessous un nombre de causes possibles et les solutions qui s'y rapportent:

Le projecteur ne s'allume pas

- Le fusible dans la voiture peut être en panne durant la recharge.
Contrôler la marche de l'allume-cigare et remplacer le fusible si nécessaire. Contrôler s'il n'y a pas de matériaux étrangers sur le raccord de l'allume-cigare, tels que des restes de tabac et autres. Nettoyer le raccord de l'allume-cigare à l'aide d'une tige en bois et souffler dans le raccord. Ne pas utiliser d'objets en métal ou porcelaine.
Tourner la fiche dans le raccord pour obtenir un meilleur contact. Contrôler les fils.
Présenter le projecteur à votre concessionnaire SBM Group pour contrôle et/ou réparation.
- Le projecteur n'est probablement pas chargé. Rechargez le projecteur.
- Le commutateur est défectueux.
Présenter le projecteur à votre concessionnaire SBM Group pour faire réparer.

Fiche d'adaptateur fondue

Une cause fréquente d'un mauvais contact est une fiche d'allume-cigare sale. Par une résistance plus élevée la température peut monter, ce qui peut provoquer la fonte de l'enveloppe en plastique. Cela peut entraîner un court-circuit.

Pour la recharge, utiliser l'adaptateur ou le câble de 12V qui sont joints à la livraison. L'utilisation d'autres types de chargeurs peut être dangereuse.

4. ENTRETIEN



Nettoyer régulièrement le verre du projecteur. Un verre propre et clair donnera un meilleur éclairage. Lorsque la lampe ne brûle plus, cela peut signifier qu'il y a une panne. Essayez d'abord de recharger à nouveau la lampe.

PANNES

En cas de panne due à l'usure d'une pièce, par exemple, veuillez contacter votre revendeur SBM Group le plus proche.

Vous trouverez, au dos de ce manuel d'utilisation, une vue éclatée des pièces qui peuvent être commandées.

GARANTIE

Vous trouverez les conditions de garantie sur la carte de garantie ci-jointe.

LANTERNA A BATERÍA**1. NORMAS DE SEGURIDAD**

Precauciones Leo siempre detenidamente las instrucciones de los aparatos eléctricos antes de utilizarlos. Le ayudará a comprender mejor su producto y a evitar riesgos innecesarios. Guarde estas instrucciones en un lugar seguro por si necesita usarlas más adelante.

EXPLICACIÓN DE LOS SÍMBOLOS

En este manual o en la herramienta se usan los siguientes símbolos:



De acuerdo con las normas de seguridad aplicables de las directivas europeas



Indica riesgo de lesión, pérdida de la vida o riesgo de dañar la herramienta en caso de no respetar las instrucciones de este manual.



Indica riesgo de cortocircuito.



Cualquier aparato eléctrico o electrónico desechado y/o defectuoso tiene que depositarse en los lugares apropiados para ello.



En caso de avería, el transformador no es peligroso

2. USO

Estos focos son ideales para iluminar un entorno mayor. Desde su uso para el cambio de una rueda, hasta como foco de búsqueda.

El puede recargarse con el adaptador 230V-12V que se entrega como accesorio o con cualquier cable que pueda conectarse al encendedor de cigarrillos.

CARGA DEL FOCO

Este foco puede cargarse de dos maneras:



Atención! Nunca descargue total/mente el foco halógeno, ya que la vida útil de la batería se reducirá considerablemente.

Carga a través de la red de 230 Volt

- Introduzca la clavija del adaptador en la parte posterior de la empunadura.
- Introduzca el adaptador en el enchufe.

Carga a través del enchufe de 12 Volt correspondiente al encendedor de cigarrillos del vehículo

- Introduzca la clavija del cable en la parte posterior de la empunadura.
- Introduzca el otro extremo en el enchufe del encendedor para cigarrillos del vehículo.

PUESTA EN FUNCIONAMIENTO

Al pulsar el interruptor, se encenderá el foco. Al soltar dicho interruptor, se apagará el foco.

3. AVERÍAS

Para el caso de que el foco no funcione de forma satisfactoria, señalamos a continuación toda una serie de posibles causas, así como sus correspondientes soluciones:

No se enciende el foco

- Puede haberse averiado el fusible del vehículo durante la operación de carga. Compruebe el funcionamiento del encendedor y, si es necesario, cambie el fusible. Compruebe a ver si existen en la conexión del encendedor restos de materias extrañas, tales como restos de tabaco y otros. Limpie la conexión del encendedor con una pluma de madera y sople a través de dicha conexión. No utilice para ello objetos de metal. Introduzca la clavija en la conexión a fin de obtener un mejor contacto. Compruebe el estado de los cables. Lleve el foco a su distribuidor de SBM Group que éste lo revise y/o lo repare.
- Cuando probablemente el foco no está cargado. Cargue el foco.
- Cuando el interruptor está averiado. Lleve el foco a su distribuidor de SBM Group para que éste lo repare.

Para cuando se ha fundido el enchufe del adaptador

Una causa muy frecuente en las conexiones defectuosas son las clavijas sucias de los encendedores. La temperatura puede elevarse debido a una mayor resistencia, lo que tiene como consecuencia la fundición del plástico de la funda. Ello puede originar un cortocircuito. Para cargar haga uso del adaptador o del cable 12V que se entregan. El uso de otros tipos de cargadores pueden originar problemas.

4. MANTENIMIENTO

Limpie con regularidad el cristal del foco. Un cristal claro y limpio proporciona una iluminación mejor. En el caso de que no se encienda la lámpara, ello indica la existencia de una avería. Antes de nada procure cargar nuevamente la lámpara.

AVERÍAS

En caso de que ocurra una avería, por ejemplo después del desgaste de una pieza, le rogamos que se ponga en contacto con el distribuidor SBM Group más cercano.

En la parte posterior de este manual puede encontrar una vista despiezada que muestra las piezas que se pueden pedir.

GARANTÍA

Las condiciones de garantía las encontrará en una tarjeta de garantía que se adjunta por separado.

LANTERNA DO ACUMULADOR

1. INSTRUÇÕES DE SEGURANÇA



Advertência! Leia sempre cuidadosamente as instruções para produtos eléctricos antes da sua utilização. Vai ajudá-lo a compreender o produto mais facilmente e a evitar riscos desnecessários. Guarde este manual de instruções num local seguro para futuras utilizações.

EXPLICAÇÃO DOS SÍMBOLOS

Neste manual e/ou na máquina, são utilizados os seguintes símbolos:



Em conformidade com as normas de segurança aplicáveis e essenciais das directivas europeias.



Indica risco de tesões pessoais, perigo de vida ou danos na ferramenta em caso de não cumprimento das instruções descritas neste manual.



Indica perigo de choque eléctrico.



Os aparelhos eléctricos ou electrónicos avariados e/ou eliminados têm de ser recolhidos nos pontos de reciclagem adequados.



Em caso de avaria, o transformador não é perigoso.

2. UTILIZAÇÃO GERAL

Este holofote é perfeito para iluminar uma área maior: o seu carro por exemplo, quando mudar as rodas, ou como lanterna.

O lanterna do acumulador tanto pode ser carregado através do adaptador de 230V-12V incluído ou do cabo do isqueiro.

CARREGAR O HOLOFOTE

Existem duas maneiras para carregar este holofote.



Nunca descarregue comfi/etamente o holofote de halogéneo. Isto reduz a duração da bateria.

Quando ligar o holofote à rede eléctrica de 230V

- Ligue uma ponta do adaptador na parte de trás da pega.
- Ligue a outra ponta do adaptador na tomada (parede).

Através do isqueiro de 12 V no seu carro

- Ligue uma ponta do cabo na parte de trás da pega.
- Ligue a outra ponta no isqueiro do seu carro.

3. OPERAÇÃO

Ao carregar no interruptor ligará o holofote. Ao libertar o interruptor desligará o holofote.

RESOLUÇÃO DE PROBLEMAS

Se o holofote não funcionar correctamente, consulte as causas possíveis e as soluções relevantes listadas abaixo.

O holofote não funciona

- O fusível no carro estava defeituoso durante o carregamento.
 - Certifique-se de que o isqueiro funciona correctamente e, se for necessário, substitua o fusível.
 - Verifique se a tomada do isqueiro tem matérias estranhas, tais como tabaco etc.
 - Retire qualquer sujidade da tomada do isqueiro com um palito. Sobre na tomada para a limpar.
 - Nunca use objectos metálicos para limpar a tomada.
 - Rode a ficha no interior da tomada para melhor contacto.
 - Verifique a instalação eléctrica.
 - Devolva o holofote ao seu revendedor da SBM Group para que este seja verificado ou reparado.
- O holofote não está carregado
 - Carregue o holofote.
- O interruptor está avariado
 - Devolva o holofote ao seu revendedor da SBM Group para que o interruptor seja reparado.

A ficha do adaptador derreteu

O mau contacto é frequentemente causado por sujidade na tomada do isqueiro. A elevada resistência pode resultar em temperaturas elevadas, fazendo com que a parte plástica se derreta. Isto pode provocar curto-circuito.

Para carregar, use o adaptador ou o cabo de 12V juntamente fornecidos com o holofote. A utilização de diferentes tipos de adaptadores pode ser perigosa.

4. MANUTENÇÃO



De vez em quando limpe a tampa de vidro no holofote. Uma tampa limpa assegura melhor iluminação. Se a lâmpada não funcionar, poderá ter ocorrido uma falha. Tente recarregar o holofote.

AVARIAS

Caso ocorra uma avaria, por exemplo, após o desgaste de uma peça, contacte o seu representante local SBM Group.

Na capa deste manual, pode encontrar uma ilustração aumentada das peças que podem ser encomendadas.

GARANTIA

As condições da garantia podem ser encontradas no cartão da garantia em separado.

LAMPADA A BATTERIA**1. ISTRUZIONI SULLA SICUREZZA**

Attenzione! Leggere sempre attentamente le istruzioni per i prodotti elettrici prima dell'uso. Vi aiuteranno a capire il funzionamento del vostro prodotto più facilmente e ad evitare rischi inutili. Conservare questo manuale di istruzioni in un luogo sicuro per uso futuro.

SPIEGAZIONE DEI SIMBOLI

In questo manuale e/o sulla macchina sono usati i seguenti simboli:



In conformità con gli standard essenziali sulla sicurezza applicabili delle direttive europee.



Indica il rischio di lesioni personali, morte o danni all'utensile in caso di inosservanza delle istruzioni in questo manuale.



Indica il pericolo di shock elettrico.



Strumenti elettrici e/o elettronici difettosi o usati devono essere smaltiti in appropriate aree di riciclaggio.



In caso di guasto, il trasformatore non è pericoloso.

2. USO GENERALE

Il proiettore è ideale per illuminare un'ampia area, per esempio la propria automobile durante la sostituzione delle gomme, o come faro orientabile. Il proiettore può essere caricato usando l'adattatore 230V-12V in dotazione o col cavo per la presa accendisigari.

CARICA DEL PROIETTORE

Ci sono due modi di caricare questo proiettore.



Non scaricare mai completamente il Proiettore alogeno. La scarica completa accorcia la durata della batteria.

Collegando il proiettore alla rete elettrica a 230V

- Inserire un'estremità dell'adattatore sul retro del manico.
- Inserire l'altra estremità dell'adattatore nella presa elettrica.

Con la presa accendisigari a 12 V dell'autoveicolo

- Inserire un'estremità dell'adattatore sul retro del manico.
- Inserire l'altra estremità nella presa accendisigari dell'auto.

3. FUNZIONAMENTO

Premendo l'interruttore il proiettore si accende. Rilasciando l'interruttore il proiettore si spegne.

LOCALIZZAZIONE GUASTI

Se il proiettore non funziona correttamente esaminare le possibili cause e le relative situazioni elencate sotto.

Il proiettore non funziona

- Fusibile dell'autovettura fulminato durante la carica.
 - Accertarsi che l'accendisigari funzioni correttamente e sostituire il fusibile se necessario. Controllare che nella presa accendisigari non sia presente materiale estraneo, come tabacco, ecc.
 - Rimuovere con uno stecchino di legno l'eventuale sporco presente nella presa accendisigari. Soffiare via lo sporco dalla presa. Non usare mai oggetti di metallo per pulire la presa. Ruotare la spina nella presa per assicurare un contatto migliore.
 - Controllare il cablaggio.
 - Restituire il proiettore al rivenditore SBM Group per farlo controllare o riparare.
- Il proiettore non è carico
 - Caricare il proiettore.
- L'interruttore è difettoso
 - Restituire il proiettore al rivenditore SBM Group per farlo controllare o riparare.

La presa dell'adattatore si è fusa

Succede sovente che lo sporco presente nella presa accendisigari sia causa di un cattivo contatto elettrico. L'elevata resistenza può generare altissime temperature che possono sciogliere l'involucro di plastica. Ne può derivare un cortocircuito. Per caricare l'utilizzare l'adattatore o il cordone 12V in dotazione col proiettore. L'uso di un diverso tipo di adattatore può essere pericoloso.

4. MANUTENZIONE

Pulire occasionalmente il vetro di protezione del proiettore.

Un vetro pulito e brillante assicura un'illuminazione migliore. Se la lampada non funziona, può essersi verificato un guasto. Provare a ricaricare il proiettore.

DIFETTI

Se dovessero presentarsi difetti, per esempio dopo il logorio di un elemento, per favore contattare il proprio rivenditore locale SBM Group. Dietro a questo manuale troverete una vista esplosa che mostra le parti che si possono ordinare.

GARANZIA

Le condizioni della garanzia si possono trovare su una scheda di garanzia allegata separatamente.

ACCU-SCHIJNWERPER**1. VEILIGHEIDSVOORSCHRIFTEN**

Waarschuwing! Wij raden u aan de gebruikershandleiding van elektrische producten altijd goed door te lezen, voordat u het apparaat in gebruik neemt.

Hierdoor zult u het functioneren van het apparaat beter begrijpen en kunt u onnodige risico's voorkomen.

SYMBOLENIJST

In deze handleiding en/of op de machine worden de volgende pictogrammen gebruikt:



CE Conform de Europese toepasselijke standaards op het gebied van veiligheid



Gevaar voor lichamelijk letsel of materiële schade wanneer de instructies in deze handleiding niet worden opgevolgd.



Gevaar voor elektrische schok.



Defecte en/ofafgedankte elektrische of elektronische gereedschappen dienen ter verwerking te worden aangeboden aan een daarvoor verantwoordelijke instantie.



In het geval van een storing, is de transformator ongevaarlijk

2. GEBRUIK

Deze schijnwerpers zijn ideaal om een grotere omgeving te verlichten. Van het verlichten van de auto bij het verwisselen van een wiel tot het gebruik van de lamp als grootzoeklicht.

De kan met de bijgeleverde adapter 230V~/12V of met het snoer met sigarettenaanstekeraansluiting worden opgeladen.

LADEN VAN DE SCHIJNWERPER

Deze schijnwerper kan op twee manieren worden opgeladen.



Let op! Halogeen schijnwerper nooit volledig ontladen. Dit verkort de levensduur van de accu aanzienlijk.

Opladen via het 230 Volt net

- Steek de plug van de adapter in de achterzijde van het handvat.
- Steek de adapter in het stopcontact

Opladen via de 12 Volt sigarettenaansteker van de auto.

- Steek de plug van het snoer in de achterzijde van het handvat.
- Steek het andere eind in de sigarettenaansteker van de auto.

3. INBEDRIJFSTELLING

Door de schakelaar in te drukken, zal de schijnwerper gaan branden. Door de schakelaar los te laten, zal de schijnwerper uitgaan.

STORINGEN

In het geval de schijnwerper niet naar behoren functioneert, geven wij onderstaand een aantal mogelijke oorzaken en de bijbehorende oplossingen:

De schijnwerper brandt niet

- De zekering in de auto kan tijdens het laden defect zijn geweest.
Controleer de werking van de aansteker en vervang de zekering indien nodig.
Controleer de aanstekeraansluiting op vreemde materialen zoals tabaksresten e.d. Reinig de aanstekeraansluiting met een houten pen en blaas de aansluiting door. Gebruik hiervoor geen metalen voorwerpen.
Draai de plug in de aansluiting voor een beter contact. Controleerde bedrading.
Bied de schijnwerper aan bij uw SBM Group-dealer voor controle en/ofreparatie.
- De schijnwerper is waarschijnlijk niet opgeladen.
Laad de schijnwerper op.
- De schakelaar is defect.
Bied de schijnwerper ter reparatie aan bij uw SBM Group dealer.

Gesmolten adapterstekker

Een veel voorkomende oorzaak van een slecht contact is een vuile aanstekerplug. Door de hogere weerstand kan de temperatuur oplopen, met gevolg dat het plastic omhulsel smelt. Daardoor kan kortsluiting ontstaan. Gebruik voor het laden van de accu-schijnwerper de adapter of het 12V-snoer die zijn meegeleverd. Het gebruik van andere type laders kan gevaar opleveren.

4. ONDERHOUD

Reinig regelmatig het glas van de schijnwerper. Een schoon en helder glas, zaleen betere verlichting geven. Indien de lamp niet meer brandt, kan dit een teken zijn dat er een storing is opgetreden. Probeer eerst de lamp opnieuw op te laden.

REPARATIE DEALER

Indien zich een storing voordoet als gevolg van bijvoorbeeld slijtage van een onderdeel, neem dan contact op met uw plaatselijke SBM Group-dealer. Achter in deze gebruikershandleiding vindt u een onderdelente-kening met de na te bestellen onderdelen.

GARANTIE

Lees voor de garantievoorzwaarden de garantietaart achter in deze gebruiksaanwijzing.

DK Dansk

AKKU-PROJEKTØR

1. SIKKERHEDSINSTRUKTIONER



Varortus! Lue sdhkolaitteiden ohjeet a'ma huo-
llestisesti ennen kayttoä. Ohjeiden avulla
ymmär-rät lameen toiminnan paremmin ja
osaat vdfittd tarpeettom/a riskejä.

Pane ohjekirja huolellisesti to/teen vastaisen varalle.

SYMBOLIT

Käyttöohjeessa ja laitteessa on käytetty seuraavia symboleita:



Tdyttä EU-direktiivien olennaiset turvallisuusmääräykset



Tapaturma- tai hengenvaara tai laitteen vaurio-tumisvaara, jos laitetta ei käytetä käyttöohjees-sa neuvotulla tavalla.



Sdhkoiskun vaara.



Defekte og/eller kasserede elektriske eller elektroniske maskiner skal afleveres på en genbrugsplads.



I tilfælde af defekt er transformeren ikke farlig

2. GENERELT BRUG

Denne projektør er fantastisk til belysning af større områder: F.eks. din bil, ved skiftning af hjul, eller som søgelys.

kan oplades enten ved at anvende den medleverede 230V-12V adapter eller ved cigaretlighterforbindelse.

OPLADNING AF PROJEKTØREN

Der er to måder at oplade denne projektør på.



Aflad aldrig helt Halogen projektøren. Dette forkoner batteriernes levetid.

Ved tilslutning af projektøren til 230V hovedstrømforsyning.

- Tilslut én ende af adapteren i bagsiden på håndtaget.
- Tilslut den anden ende af adapteren i (væg) stikket.

Ved opladning via 12V cigaretlighter i din bil

- Tilslut én ende af adapteren i bagsiden på håndtaget.
- Tilslut den anden ende i cigaretlighteren i din bil.

3. BETJENING

Ved at trykke kontakt ned lyser projektøren. Frigørelse af kontakten vil slukke projektøren.

HJÆLP

Hvis projektøren ikke fungerer korrekt, se venligst listen over mulige årsager og relevante løsningsforslag herunder.

Projektøren fungerer ikke

- Sikringen i bilen var defekt under opladning.
 - Sikre at cigaretlighteren fungerer korrekt og udskift sikringen hvis nødvendigt.
- Check cigaretlighterstikket for fremmedlegemer såsom tobak osv.
 - Fjern snavs fra cigaretlighterstikket med en træpind. Pust stikket rent. Anvend aldrig metalgenstande til at rengøre stikket med.
 - Drej stikket inden i stikket for at få en bedre kontakt.
 - Check ledningstrådene.
 - Aflever projektøren til din lokale SBM Group forhandler for at få den eftersej eller repareret.
- Projektøren er ikke opladet
 - Oplad projektøren.
- Defekt kontakt
 - Aflever projektøren til din lokale SBM Group forhandlerfor at få kontakten repareret.

Adapterstikket er smeltet

Dårlig kontakt er ofte forårsaget af snavs i cigaretlighterstikket. Den høje modstand kan resultere i meget høje temperaturer, som kan forårsage at plastikopslaget smelter. Dette kan forårsage kortslutning. For at oplade, skal du anvende en adapter eller 12 V ledningen leveret med projektøren. Anvendelsen af forskellige typer adaptere kan være farligt.

4. VEDLIGEHOLDELSE



Rengør glasomslaget på projektøren en gang imellem. Et rent og lyst omslag sikrer en bedre belysning. Hvis lampen ikke fungerer, kan en fejl være opstået. Prøv at genoplade projektøren.

VIAT

Jos laitteeseen tulee vika esimerkiksi osan kulumisen takia, ota yhteyttä SBM Group-myyjä'äsi. Ohjekirjan lopussa on irto-osakuva, josta ilmenee mitä varaosia laitteeseen voi tilata.

TAKUU

Takuuehdot ilmenevä't erillisestä takuukortista, joka toimitetaan laitteen mukana.

BATTERIDRIVNA STRÅLKASTARE

1. SÄKERH ETSFÖRESKRIFTER



Varning! Läs alltid bruksanvisningen till elektriska apparater noggrant innan de tas i bruk. Det kommer att hjälpa dig att förstå din produkt bättre och förebygger onödiga risker. Spara denna bruksanvisning på ett säkert ställe för framtida bruk.

TECKENFÖRKLARING

I den här bruksanvisningen och/eller på maskinen används följande symboler:



I enlighet med grundläggande tillämpliga säkerhetsnormer i europeiska direktiv.



Betecknar risk för kroppsskada, livsfara eller risk för skador på redskapet om instruktionerna i denna bruksanvisning inte efterföljs.



Betecknar risk för elektriska stötar.



Skadade och/eller kasserade elektriska och elektroniska apparater ska lämnas in enligt gällande miljöregler.



Transformatorn är inte farlig om något fel skulle uppstå

2. ANVÄNDNING

Den här strålkastaren är idealisk att belysa en större omgivning. T.ex. för att belysa bilen vid byte av hjul och att den används som ett stort sökarljus. kan laddas med adaptern 230V~/12V eller med sladden till bilens cigarettändare.

ATT LADDA STRÅLKASTAREN

Strålkastaren kan laddas på två sätt



Obs! Halogenstrålkastare får inte laddas ur helt Detta förkortar batteriets livslängd avsevänt.

Uppladdning från 230 volts elnät

- Stick in adapters kontakt i handtagets baksida.
- Stick in adaptern i elnätets vägguttag.

Uppladdning från bilens 12 volts cigarettändare

- Stick in sladdens kontakt i handtagets baksida.
- Stick in den andra ändan i bilens cigarettändare.

3. ATTAIBRUK

Genom att trycka in omkopplaren kommer strålkastaren att lysa. Genom att släppa omkopplaren släcks strålkastaren.

AVBROTT

Om inte strålkastaren fungerar som du vill, följer nedan ett antal möjliga orsaker med dithörande åtgärder.

Strålkastaren lysar inte

- Bilens säkring kan ha gått sönder under laddningen. Kontrollera cigarettändarens funktion och byt säkring om det behövs. Kontrollera tändarens anslutning på främmande ämnen som tobaksrester o.likn. Rengör tändarens anslutning med en trästicka och blås igenom anslutningen. Använd inga metallföremål för detta. Vrid på stickproppen i anslutningen för en bättre kontakt. Kontrollera ledningarna. Lämna in strålkastaren till din SBM Group-återförsäljare för kontroll och/eller reparation.
- Strålkastaren är troligen inte laddad. Ladda strålkastaren.
- Omkopplaren har gått sönder. Lämna in strålkastaren till din SBM Group-återförsäljare för reparation.

Smält adapterstickkontakt

En ofta förekommande orsak till dålig kontakt är en oren tändarkontakt. Genom det högre motståndet kan temperaturen stiga med följden att plasthöljet smälter. Då kan det uppstå kortslutning. För uppladdning använder du adaptern eller 12 volts sladden som levererats med. Användning av andra typer av laddare kan innebära fara.

4. UNDERHÅLL



Rengör strö/kastaren regelbundet. Ett rent och klan glas ger bättre belysning.

Om inte lampan lysar, kan det vara ett tecken på ett avbrott. Försök först att ladda lampan igen.

FEL

Om ett fel skulle uppstå, t.ex. efter att en del slitits ut, ta kontakt med din lokala SBM Group-återförsäljare. Längs bak i den här bruksanvisningen finns en bild som visar alla reservdelar som kan beställas.

GARANTI

Garantivillkoren finns på den separat bifogade garantitibeviset.

NO

Norsk

BATTERIDREVNE LYSKASTER

I. SIKKERHETSINSTRUKSER



Advarsel! Les bruksanvisningen nøye før du bruker elektriske produkter. Det vil gjøre det lettere å forstå hvordan produktet virker, og forebygger unødig risiko. Oppbevar disse instruksjonene på et sikkert sted for senere bruk.

FORKLARING AV SYMBOLER

I denne bruksanvisningen og/eller på maskinen brukes følgende symboler:



I samsvar med gjeldende sikkerhetsstandarder i europeiske direktiver.



Fare for personskade, livsfare eller fare for skade på verktøyet hvis man ikke følger instruksjonene i denne håndboken.



Fare for elektrisk støt.



Defekte og leier kasserte elektriske eller elektroniske apparater må avhendes ved egnede returpunkter.



Dersom den går i stykker er transformatoren ikke farlig.

2. VANLIG BRUK

Denne lyskasteren er perfekt for å lyse opp et større område, som for eksempel bilen ved hjulskift, eller som søkelys.

kan lades med den medfølgende adapteren for 230 V - 12V, eller sigarettennerledning.

LADE LYSKASTEREN

Lyskasteren kan lades på to måter.



Ikke utlad halogenlyskasteren helt. Det vil redusere batteriets levetid.

Opplading fra 230 voltsstrømuttak

- Koble den ene enden av adapteren til baksiden av håndtaket.
- Koble den andre enden av adapteren til strømuttaket.

Opplading fra 12 voltssigarettenner i bil

- Koble den ene enden av ledningen til baksiden av håndtaket.
- Koble den andre enden til sigarettenneruttaket i bilen.

3. BRUK

Klem inn bryteren for å slå på lyskasteren. Slipp bryteren for å slå av lyskasteren.

PROBLEMLØSING

Hvis lyskasteren ikke virker som den skal, kan du finne mulige årsaker og relevante løsninger nedenfor.

Lyskasteren virker ikke

- Bilens sikring var gått da lading ble utført.
- Forsikre deg om at sigarettenneren virker, og skift sikring hvis det trengs.
- Undersøk om det ligger fremmedlegemer, som for eksempel tobakk, i sigarettenneruttaket.
- Fjern skitt fra sigarettenneruttaket, med en trepinne. Blås ren uttaket. Ikke bruk metallgjenstander til å rengjøre uttaket.
- Vri kontakten rundt i uttaket for å få bedre kontakt.
- Kontroller ledningene.
- Returner lyskasteren til din SBM Group-forhandler slik at den kan undersøkes eller repareres.
- Lyskasteren lades ikke
- Lad lyskasteren.
- Ødelagt bryter
- Returner lyskasteren til din SBM Group-forhandler for reparasjon av bryteren.

Adapterkontakten har smeltet

Dårlig kontakt skyldes ofte skitt i sigarettenneruttaket. Dette gir større motstanden som kan føre til svært høy temperatur og få plasten til å smelte. Dette kan føre til kortslutning.

Bruk adapteren eller den 12-volts ledningen som fulgte med lyskasteren, når du skal lade den opp. Bruk av andre typer adaptere kan være farlig.

4. VEDLIKEHOLD



Rengjør lyskasterens glass av og til. Et rent glass gir bedre lys. Hvis lampen ikke lyser, kan det ha oppstått en feil. Prøv å lade lyskasteren.

FEIL

Hvis det oppstår en feil, f.eks. etter slitasje av en del, bes du kontakte din lokale SBM Group-forhandler. Bakrest i denne håndboken finner du en splittegning som viser deler som kan bestilles.

GARANTI

Garantibetingelsene gjengis på det vedlagte, separate garanti kortet.

NO

AKKUIVALAISIN**I. TURVAOHJEET**

Voroiitus! Lue sähkölaitteiden ohjeet aina huolellisesti ennen käyttöä. Ohjeiden avulla ymmärrät laitteen toiminnan paremmin ja osaat välttää tarpeettomia riskejä. Pane ohjekirja huolellisesti talteen vastaisen varalle.

SYMBOLIT

Käyttöohjeessa ja laitteessa on käytetty seuraavia symboleita:



Täyttää EU-direktiivien olennaiset turvallisuusmääräykset



Tapaturma- tai hengenvaara tai laitteen vaurio-tumisvaara, jos laitetta ei käytetä käyttö-ohjeessa neuvotulla tavalla.



Sähköiskun vaara.



Vioittuneet tai käytöstä poistettavat sähkölaitteet on toimitettava asianmukaiseen kierrätys-pisteeseen.



Muuntaja ei ole häiriötilanteissa vaarallinen.

2. YLEINEN KÄYTTÖ

Tämä valaisin soveltuu hyvin laajan alueen valaisemiseen: esimerkiksi auton renkaita vaihdettaessa tai etsintävalona.

akkuivalaisin voidaan ladata mukana toimitettavalla 230V - 12V -muuntajalla tai savukkeeseen sytyttimen johdolla.

VALAISIMEN LATAAMINEN

Valaisin voidaan ladata kahdella tavalla.



Älä anna valaisimen varauksen purkautua kokonaan. Tämä lyhentää akun käyttöikää.

Kytkemällä valaisin 230 V verkkovirtaan

- Kytke muuntaja kahvan taustaosaan.
- Kytke muuntaja pistorasiaan.

Auton 12 Vsavukkeensytyttimen avulla

- Kytke johto kahvan taustaosaan.
- Kytke johdon toinen pää auton savukkeensytytti-

3. KÄYTTÖ

Kytkimen painaminen sytyttää valaisimen. Kytkimen vapauttaminen sammuttaa valaisimen.

VIANETSINTÄ

Mikäli valaisin ei toimi kunnossa, katso mahdolliset viat allaolevasta luettelosta.

Valaisin ei toimi

- Auton varoke oli viallinen latauksen aikana.
 - Varmista, että savukkeensytytin toimii ja vaihda varoke tarvittaessa.
- Tarkista, ettei savukkeensytyttimen istukassa ole roskaa, kuten tupakkaa.
- Poista mahdolliset roskat puutikun avulla. Puhalla istukka puhtaaksi. Älä koskaan puhdistaa istukkaa metalliesineellä.
- Kierrä pistoketta istukassa paremman kosketuksen tuottamiseksi.
 - Tarkista johdot.
 - Palauta valaisin SBM Group-jälleenmyyjälle tarkistettavaksi tai korjattavaksi.
- Valaisinta ei ole ladattu
 - Lataavalaisin.
- Kytkin on viallinen
 - Palauta valaisin SBM-Group-jälleenmyyjälle kytkimen korjausta varten.

Muuntajan pistoke on sulanut

Savukkeensytyttimessä oleva liika aiheuttaa usein huonon sähkökosketuksen. Suuri vastus voi aiheuttaa korkean lämpötilan, jolloin muovirunko voi sulaa. Tämä voi aiheuttaa aoiikosulun.

Käytä akkuivalaisin-valaisimen lataamiseen muuntajaa tai valaisimen mukana toimitettua 12V johtoa. Muun tyyppisten muuntajien käyttö voi aiheuttaa vaaran.

4. HUOLTO

Puhdista ajoittain valaisimen lasi
Puhdas ja kirkas lasi antaa paremman valotehon. Jos valaisin ei toimi, se on voinut vioittua.

VIAT

Jos laitteeseen tulee vika esimerkiksi osan kulumisen takia, ota yhteyttä SBM Group-myyjääsi. Ohjekirjan lopussa on irto-osakuva, josta ilmenee mitä varaosia laitteeseen voi tilata.

TAKUU

Takuehdot ilmenevät erillisestä takuukortista, joka toimitetaan laitteen mukana.

ПРОЖЕКТОР АККУМУЛЯТОРНЫЙ

КОМПЛЕКТНОСТЬ ПОСТАВКИ:

- прожектор аккумуляторный;
- шнур для подключения к автоприкуривателю;
- зарядное устройство.

1. ИНСТРУКЦИЯ ПО БЕЗОПАСНОСТИ

Внимание! Перед применением любого электро-технического изделия всегда читайте инструкцию. Это облегчит Вам ознакомление с особенностями использования Вашего инструмента и позволит избежать ненужного риска.

Сохраните эту инструкцию для дальнейшего использования.

ПЕРЕЧЕНЬ ОБОЗНАЧЕНИЙ

В этой инструкции и/или на самом инструменте применяются следующие обозначения:



Указывает на вероятность получения телесных повреждений, смертельного случая или нанесения ущерба инструменту в случае несоблюдения инструкций, изложенных в данном руководстве.



Указывает на опасность поражения электрическим током.

2. ОБЩИЕ РЕКОМЕНДАЦИИ ПО ПРИМЕНЕНИЮ

Данный прожектор превосходно подходит для освещения больших участков. Например, для освещения участка вокруг автомобиля при замене колес или для применения в качестве поискового прожектора.

Прожектор можно подзаряжать при помощи входящего в комплект зарядного устройства на 230В/12В или шнура-удлинителя для подключения к прикуривателю автомобиля.

ЗАРЯДКА АККУМУЛЯТОРА

Существует два способа зарядки аккумулятора.

От сети питания 230 В при помощи зарядного устройства

- Подключите зарядное устройство к гнезду.
- Вставьте вилку зарядного устройства в розетку сети питания.

От разъема прикуривателя автомобиля (12 В).

- Соедините гнездо с разъемом прикуривателя при помощи шнура-переходника.

Время зарядки – 5 часов. Выключатель должен находиться в положении «Выкл».



Полная разрядка аккумулятора прожектора недопустима! Это сокращает срок службы аккумулятора.

РАБОТА

- Лампа прожектора включается нажатием на выключатель.

3. ВОЗМОЖНЫЕ НЕПОЛАДКИ И МЕТОДЫ ИХ УСТРАНЕНИЯ

Если данное изделие не работает должным образом, существуют следующие возможные причины и способы их устранения:

Прожектор не функционирует

- Разряжена аккумуляторная батарея
- Зарядите аккумуляторную батарею
- Неисправный выключатель.
- Доставить ваш прожектор в сервисную мастерскую для ремонта выключателя.

Аккумуляторная батарея не заряжается

- Неисправности в адаптере или аккумуляторной батарее
- Обратитесь в сервисную мастерскую
- Прикуриватель засорился
- Убедитесь, что прикуриватель работает исправно. Проверьте гнездо прикуривателя на предмет наличия посторонних материалов, например табака и т.п. Засорившееся гнездо следует очистить при помощи деревянной палочки, а затем продуть. Запрещается использовать металлические предметы для прочистки гнезда прикуривателя. Провернуть прикуриватель в гнезде для улучшения контакта. Проверить электропроводку.

Оплавился штекер переходника

- Плохой контакт часто является следствием загрязненности гнезда прикуривателя. Большое сопротивление может привести к сильному повышению температуры, в результате чего оплавляется пластмассовый корпус штекера. Это может вызвать короткое замыкание.
- Прожектор подзаряжается при помощи входящих в комплект поставки адаптера или шнура-удлинителя на 12 В для прикуривателя автомобиля. Применение для зарядки иных адаптеров (другого типа) может быть опасным!

4. ТЕХНИЧЕСКОЕ ОБСЛУЖИВАНИЕ



Следует время от времени протирать защитное стекло прожектора. Чистое и прозрачное стекло обеспечивает лучшее освещение.

Если лампа прожектора не загорается, то, возможно, имеется какая-то неполадка. Попробуйте подзарядить прожектор.

ГАРАНТИЯ

Условия гарантии изложены на отдельно прилагаемом гарантийном талоне.

ПРОЖЕКТОР АКУМУЛЯТОРНИЙ

КОМПЛЕКТНІСТЬ ПОСТАЧАННЯ:

- прожектор акумуляторний;
- подовжувач до прикурювача автомобіля;
- зарядний пристрій.

1. ІНСТРУКЦІЯ ПО БЕЗПЕЦІ

Увага! Перед застосуванням будь-якого електротехнічного виробу завжди читайте інструкцію. Це полегшить Вам ознайомлення з особливостями використання Вашого інструмента і дозволить уникнути непотрібного ризику.

Збережіть цю інструкцію для подальшого використання.

ПЕРЕЛІК ПОЗНАЧЕНЬ

У цій інструкції і/або на самому інструменті застосовуються наступні позначення:



Вказує на імовірність отримання тілесних пошкоджень, смертельного випадку або нанесення збитку інструменту у разі недотримання інструкцій, викладених в даному керівництві.



Вказує на небезпеку враження електричним струмом.

2. ЗАГАЛЬНІ РЕКОМЕНДАЦІЇ ПО ЗАСТОСУВАННЮ

Даний прожектор чудово підходить для освітлення великих діляниць. Наприклад, для освітлення ділянки навколо автомобіля при заміні коліс або для застосування як пошуковий прожектор.

Прожектор можна заряджати за допомогою вхідного в комплект зарядного пристрою на 230В/12В або шнура-подовжувача для підключення до прикурювача автомобіля.

ЗАРЯДКА АКУМУЛЯТОРА

Існує два способи зарядки акумулятора.

Від мережі живлення 230 В за допомогою зарядного пристрою

- Підключіть зарядний пристрій до гнізда.
- Вставте вилку зарядного пристрою в розетку.

Від гнізда прикурювача автомобіля (12 В)

- З'єднайте гніздо з гніздом прикурювача за допомогою шнура-подовжувача.

Час зарядки – 5 годин. Вимикач повинен перебувати в положенні "Викл".

Повна розрядка акумулятора прожектора недопустима! Це скорочує термін служби акумулятора.

РОБОТА

- Галогенова лампа прожектора включається натисненням на вимикач.

3. МОЖЛИВІ НЕПОЛАДКИ І МЕТОДИ ЇХ УСУНЕННЯ

На випадок якщо даний виріб не працює належно, існують наступні можливі причини і способи їх усунення:

Прожектор не функціонує.

- Розряджена акумуляторна батарея.
- Зарядіть акумуляторну батарею.
- Несправний вимикач.
- Доставити ваш прожектор в сервісну майстерню для ремонту вимикача.
- Несправна лампа прожектора.
- Замінити лампу.

Акумуляторна батарея не заряджається.

- Несправності в адаптері або акумуляторній батареї.
- Зверніться в Службу сервісу.
- Прикурювач засмітився.
- Перевірте гніздо прикурювача на предмет наявності сторонніх матеріалів, наприклад, тютюну і т.п. гніздо, що засмітилося потрібно очистити за допомогою дерев'яної палички, а потім продути. Забороняється використовувати металеві предмети для прочищення гнізда прикурювача. Покрутити прикурювач в гнізді для поліпшення контакту. Перевірити електропроводку.

Оплавився штекер перехідника.

- Поганий контакт часто є слідством забрудненості гнізда прикурювача. Великий опір може привести до сильного підвищення температури, внаслідок чого оплавляється пластмасовий корпус штекера. Це може спричинити коротке замикання.
- Прожектор підзаряджається за допомогою адаптера або шнура-подовжувача на 12 Вольт для прикурювача автомобіля. Застосування для зарядки інших адаптерів (іншого типу) - може бути небезпечним!

4. ТЕХНІЧНЕ ОБСЛУГОВУВАННЯ



Слідє час від часу протирати захисне скло прожектора. Чисте і прозоре скло забезпечує краще освітлення.

Якщо лампа прожектора не загоряється, то, можливо, є якась неполадка. Спробуйте підзарядити прожектор.

НЕСПРАВНОСТІ

У разі поломки, наприклад, внаслідок зносу деталей, зверніться, будь ласка, в Службу сервісу.

ГАРАНТІЯ

Умови гарантії викладені на окремому, прикладеному гарантійному талоні.

LAMPA AKUMULATOROVA



Ostrzeżenie! Przed przystąpieniem do użytkowania jakichkolwiek urządzeń elektrycznych, należy bezwzględnie zapoznać się z instrukcją obsługi. Pozwala to na zrozumienie zasady działania produktu oraz uniknięcie zbędnego ryzyka. Niniejszą instrukcję należy zachować. Należy przecho- wywać ją w bezpiecznym miejscu, aby można z niej było skorzystać w razie potrzeby.

1. WYJAŚNIENIE SYMBOLI

W niniejszej instrukcji i lub/na urządzeniu stosowane są następujące oznaczenia:



Zgodne z podstawowymi obowiązującymi normami bezpieczeństwa dyrektyw unijnych



Oznacza niebezpieczeństwo obrażeń, utraty żyda lub uszkodzenia urządzenia w razie nie- przestrzegania poleceń zawartych w niniej- szej instrukcji.



Wskazuje na niebezpieczeństwo porażenia prądem.



Uszkodzone oraz /lub wybrakowane urządzenie elektryczne lub elektroniczne musi być utylizo- wane w odpowiedni sposób.



W wypadku awarii transformator jest bezpiecz- ny

2. ZASTOSOWANIE

Reflektor doskonale nadaje się do oświetlenia więk- szego obszaru: na przykład samochodu podczas zmia- ny koła lub jako reflektor poszukiwawczy (szperacz). Reflektor lampa akumulatorova może być ładowany za pomocą dostarczonego zasilacza 230V-12V lub kabla podłączanego do zapalniczki samochodowej.

ŁADOWANIE REFLEKTORA

Istnieją dwa sposoby ładowania reflektora.



Nigdy nie należy dopuścić do pełnego wyla- dowania reflektora. Spowoduje to skrócenie jego trwałości.

Ładowanie poprzez podłączenie reflektora do gniazdka 230V

- Włożyć wtyczkę zasilacza do gniazda w tylnej czę- ści uchwytu.
- Włożyć drugą wtyczkę zasilacza do gniazdka (ścien- nego).

Ładowanie z gniazdka zapalniczki samochodowej 12V

- Włożyć wtyczkę kabla do gniazda w tylnej części uchwytu.
- Włożyć drugą wtyczkę zasilacza do gniazdka zapal- niczki samochodowej.

3. OBSŁUGA

Naciśnięcie przycisku powoduje zapalenie reflektora. Zwolnienie przycisku powoduje zgaszenie reflektora.

ROZWIĄZYWANIE PROBLEMÓW

Poniżej podane zostały niektóre możliwe przyczyny nieprawidłowej pracy reflektora oraz ich rozwiązania.

Reflektor nie działa

- Bezpiecznikgniazdka w samochodzie był uszkodzo- ny podczas ładowania.
 - Upewnić się, żegniazdkozapalniczki samochodowej funkcjonuje poprawnie, a w razie potrzeby wymienić bezpiecznik.
 - Sprawdzić, czy w gniazdku zapalniczki samocho- dowej nie znajdują się ciała obce, jak na przykład popiółz papierosa itp.
 - Usunąć wszelkie zabrudzenia z gniazdka zapal- niczki samochodowej za pomocą drewnianego patyczka. Przedmuchać gniazdko. Do czyszczenia gniazdka nie należy używać przedmiotów metalo- wych.
 - W celu zapewnienia lepszego kontaktu przekre- ścić wtyczkę wgniazdka. Sprawdzić przewody.
 - Zwrócić reflektor miejscowemu sprzedawcy firmy SBM Group w celu sprawdzenia lub naprawy.
- Reflektor nie jest naładowany
 - Naładować reflektor.
- Uszkodzenie wyłącznika
- Zwrócić reflektor miejscowemu sprzedawcy firmy SBM Group w celu naprawy wyłącznika.

Wtyczka zasilacza uległa stopieniu

Zły kontakt może być często spowodowany zabrudze- niami znajdującymi się wgniazdka zapalniczki. Duży opór może spowodować nagrzewanie się gniazdka, doprowadzając do stopienia plastikowej wtyczki. Może to spowodować spięcie.

Do ładowania reflektora lampa akumulatorova należy używać zasilacza lub kabla 12V dostarczanych razem z produktem. Użycie innego rodzaju zasilacza może być niebezpieczne.

4. KONSERWACJA



Od czasu do czasu należy czyścić szkło re- flektora. Czyste szkło zapewnia lepsze oświetlenie.

Jeżeli reflektor nie działa prawidłowo, mogła wystąpić awaria. Należy spróbować naładować reflektor.

USTERKI

Jeśli wystąpi jakakolwiek usterka urządzenia, np. z po- wodu zużycia elementu, prosimy o kontakt z lokalnym punktem sprzedaży SBM Group. Rysunek przedsta- wiający poszczególne części urządzenia, które można zamówić, znajduje się na końcu instrukcji obsługi.

GWARANCJA

Warunki gwarancji przedstawione są na załączonej, oddzielnej karcie gwarancyjnej.

SVÍTIDLO

1. BEZPEŠNOSTNÍ POKYNY



Pozor! U elektrických výrobků si před použitím vždy prostudujte návod. Lépe pak výrobku porozumíte a vyhnete se zbytečným rizikům. Tento návod si bezpečně uschovejte, abyste se k němu mohli v budoucnu vracet

VÝZNAM SYMBOLŮ

V tomto návodu resp. na výrobku samém jsou použity tyto symboly:



V souladu se základními bezpečnostními předpisy platných evropských směrnic.



Nebezpečí až smrtelného úrazu nebo poškození nářadí, pokud nebudou dodržovány pokyny uvedené v tomto návodu.



Nebezpečný úrazu elektrickým proudem.



Ameghibásodott vagy használatatlanná vált elektromos berendezéseket adja le újrafeldolgozásra.



V případě poruchy není transformátor nebezpečný.

2. VŠEOBECNÉ POUŽITÍ

Tato svítidla jsou ideální na osvětlenivější plochy. Například vašeho vozidla při výměně kol nebo jako reflektory.

Svítidlo můžete dobíjet buď pomocí adaptéru 230V-12V nebo kabelu do zapalovače.

DOBÍJENÍ SVÍTIDLA

Jsou dva způsoby dobíjení tohoto svítidla:



Pozor! Halogenové svítidlo nikdy úplně nevybíjejte. Výrazně tím snížíte životnost baterie.

Zapojením svítidla na zdroj 230 V

- Jeden konec adaptéru zasuňte do zadní strany rukojeti.
- Druhý konec adaptéru zasuňte do elektrické zásuvky.

Pomocí 12 Vzapalovače ve vozidle

- Jeden konec adaptéru zasuňte do zadní strany rukojeti.
- Druhý konec zasuňte do zapalovače ve vozidle.

3. PROVOZ

Stisknutím přepínače se svítidlo rozsvítí. Uvolněním přepínače se svítidlo vypne.

ŘEŠENÍ PROBLÉMU

Jestliže svítidlo nefunguje správně, najděte prosím v níže uvedeném seznamu možné příčiny a příslušná řešení.

Svítidlo nefunguje

- Během dobíjení byla ve vozidle vadná pojistka. Přesvědčte se, že cigaretový zapalovač funguje správně a v případě potřeby vyměňte pojistku. Zkontrolujte zásuvku zapalovače, nejsou-li v ní cizí předměty, jako tabák, atd. Dřevěným kolíkem vyjměte ze zásuvky zapalovače všechny nečistoty. Vyfoukejte zásuvku dočista. Na čištění zásuvky nikdy nepoužívejte kovové předměty. Otočte zástrčku v zásuvce a zkuste najít lepší kontakt. Zkontrolujte elektrické vedení.
- Vraťte svítidlo místnímu prodejci SBM Group, který ho zkontroluje nebo opraví.
- Svítidlo není dobíté. Dobijte svítidlo.
- Vadný přepínač Vraťte svítidlo místnímu prodejci SBM Group, aby opravil přepínač.

Zásuvka adaptéru roztála

Slabý kontakt je často zapříčiněn nečistotami v zásuvce zapalovače. Vysoký odpor může způsobit velmi vysoké teploty, při kterých roztaje plastové pouzdro. Může to způsobit zkrat.

Pro dobíjení svítidlo použijte adaptér nebo 12V kabel dodaný spolu se svítidlem. Použití adaptérů jiných typů může být nebezpečné.

4. ÚDRŽBA



Občas vyčistěte skleněný kryt svítidla. Čistý a jasný kryt za jistí lepší osvětlení.

Pokud svítina nefunguje, mohla se vyskytnout porucha. Vyzkoušejte svítidlo dobít

PŘÍSLUŠENSTVÍ A NÁHRADNÍ DÍLY

Náhradní díly jsou k dispozici u místního prodejce SBM Group. Pokud si chcete objednat náhradní díly, můžete použít čísla. Na skladě nejsou k dispozici žádné díly bez objednáčích čísel.

ZÁVADY

Pokud nastane nějaká závada, například v důsledku opotřebení některé součásti, spojte se laskavě se svým místním dealerem firmy SBM Group. Na zadní straně této příručky naleznete rozkreslené schéma všech součástí, které je možno objednat.

ZÁRUKA

Záruční podmínky jsou uvedeny na záručním listě, který je přiložen zvlášť.

LÁMPA AKKUMULÁTOROS

1. BIZTONSÁGI ELŐÍRÁSOK



Figyelem! Használat előtt mindig figyelmesen olvassa el az elektromos készülékekhez adott használati utasítást. Ez segít abban, hogy könnyebben megértse a szerkezet működését, és ne vállaljon felesleges kockázatot. Tartsa ezt a tájékoztatót biztonságos helyen, később szükség lehet rá.

JELMAGYARÁZAT

Ebben a kézikönyvben és/vagy a készüléken az alábbi szimbólumok használatosak:



Az európai direktívák alapvető, ide vonatkozó biztonsági utasításainak megfelel.



Sérülésveszély, életveszély vagy az eszköz meghibásodásának veszélye áll fenn, amennyiben nem veszi figyelembe a jelen kézikönyvben olvasható előírásokat



Áramütés veszélye áll fenn.



A meghibásodott vagy használhatatlanná vált elektromos berendezéseket adja le újrafeldolgozásra.



Meghibásodás esetén a transzformátor áramütést okozhat.

2. ÁLTALÁNOS TUDNIVALÓK

Ez az elemlámpa kiválóan alkalmas nagyobb területek bevilágítására. Ez lehet akár maga az autó is, ha kerékcseréhez vagy kereséséhez kell világítani.

Az lámpa akkumulátoros 3 tölthető a mellékelt 230V-12V hálózati adapterrel vagy a szivargyújtó-csatlakozóval.

AZ ELEMLÁMPA FELTÖLTÉSE

Az elemlámpát kétféleképpen lehet feltölteni.



Figyelem! Soha ne merítse le teljesen a halogén reflektort. Ez jelentősen lerövidíti az akkumulátor élettartamát.

A lámpát csatlakoztathatja a 230V-os hálózatra

- Az adapter egyik végét csatlakoztassa a lámpanyél hátsó feléhez.
- Az adapter másik végét csatlakoztassa a fali elektromos aljzathoz.

A lámpát csatlakoztathatja az autó 12 V-os szivargyújtójához

- A kábel egyik végét csatlakoztassa a lámpanyél hátsó feléhez.
- A kábel másik végét csatlakoztassa az autó szivargyújtó-aljzatához.

3. HASZNÁLAT

Az kapcsoló lenyomására a lámpa bekapcsol. A kapcsoló felengedésére a lámpa kikapcsol.

HIBAELHÁRÍTÁS

Ha az elemlámpa nem működik megfelelően, nézze át a lehetséges okok és hozzájuk tartozó megoldások alábbi listáját.

Az elemlámpa nem működik

- Az autó biztosítóka a töltés során meghibásodott. Ellenőrizze, hogy a szivargyújtó megfelelően működik-e, és szükség esetén cserélje ki a biztosítókat. Nézze meg, hogy a szivargyújtó-aljzatban nincs-e idegen anyag, például dohánydarabkák stb. Fatüvel távolítsa el az esetleges szennyeződést az aljzattól. Fújja ki a szennyeződést az aljzattól. Soha ne használjon fémtárgyat az aljzat tisztításához! A jobb érintkezés érdekében forgassa el a csatlakozót az aljzatban. Ellenőrizze a kábeleket. Javítás vagy ellenőrzés céljára juttassa vissza a lámpát a helyi SBM Group kereskedőhöz.

- Az elemlámpa nincs feltöltve.

- Töltse fel a lámpát.

- Hibás kapcsolat

A kapcsoló megjavításához juttassa vissza a lámpát a helyi SBM Group kereskedőhöz.

- Az izzó hibás.

Cserélje ki az izzót

Az adapter csatlakozója elolvadt

A szivargyújtó-aljzatban maradt szennyeződés gyakran gyenge érintkezést okoz. Az emiatt fellépő magas ellenállás nagyon magas hőmérsékletet hozhat létre, és emiatt a műanyag ház megolvadhat. Ez rövidzárat is okozhat.

Az lámpa akkumulátoros töltéséhez használja a lámpához mellékelt adaptert vagy 12V-os kábelt. Más típusú adapter használata veszélyes lehet.

4. KARBANTARTÁS

Időnként tisztítsa le az elemlámpa üvegburáját. A tiszta és fényes burka jobb fényt ad.

Ha a lámpa nem működik, valószínűleg valami meghibásodott benne. Próbálja meg újratölteni az elemlámpát.

MEGHIBÁSODÁS

Amennyiben meghibásodás merül fel, például egy alkatrész elkopik, kérjük, forduljon a SBM Group helyi képviselőjéhez.

Jelen kézikönyv végén talál egy perspektivikusan bontott ábrát a megrendelhető alkatrészekről.

GARANCIA

A garancia-feltételeket megtalálja egy külön mellékelt garancialevélben.

BATERIJE LUČ

1. RAZLAGA SIMBOLOV



Pozor! Pred uporabo vedno pozorno preberite navodila za uporabo električnih orodij. Tako boste lažje razumeli uporabo vašega izdelka in se boste izognili nepotrebnim nevarnostim.

Ta priročnik z navodili shranite na varnem mestu za prihodnjo rabo.

V tem priročniku in/ali na napravi so uporabljeni naslednji simboli:



V skladu z bistvenimi veljavnimi varnostnimi standardi evropskih direktiv



Označuje nevarnost te/esne poškodbe, smrti ali poškodbe orodja v primeru neupoštevanja navo-dil iz tega priročnika.



Označuje nevarnost električnega udara.



Poškodovano ali neuporabno električno napravo odnesite na mesto, pristojno za redklačo tovrstnega materiala.



Vpripetru ne okvare transformator ni nevaren.

2. UPORABA

Reflektor je primeren za razsvetljavo večjih površin: na primer, razsvetljava avtomobila pri menjavi pnevmatikali kotžaromet.

Baterije luč se lahko polni na dva načina, s priloženim pretvornikom 230V - 12V ali priključno vrstico za vžigalnik v avtomobilu.

POLNJENJE REFLEKTORJA

Reflektor se lahko polni na dva načina.



Baterije luč ne izpraznite do konca. S tem se krajša doba dehanja baterije.

Povezava reflektorja na omrežje 230V

- En konec pretvornika vtaknite v odprtino na hrbtni strani ročaja.
- Drugi konec pretvornika vtaknite v (stensko) vtičnico.

Povezavanavžigalnik 12Vvavtomobilu

- En konec vrvice vtaknite v odprtino na hrbtni strani ročaja.
- Drugi konec vrvice vtaknite v odprtino vžigalnika v avtomobilu.

3. DELOVANJE

S pritiskom na stikalo se reflektor prižge. Ko stikalo spustite, reflektor ugasne.

ISKANJENAPAK

Če reflektor ne deluje pravilno, preberite možne vzroke in rešitve, kotopisano spodaj.

Reflektor ne deluje

- Med polnjenjem jeprišlodookvarevarovalke
 - Preverite, ali vžigalnik pravilno deluje in po potrebizamenjajtevarovalko. Preverite, ali so v vtičnici vžigalnika razne odpadne snovi, kot Je tobak itn. Vtičnico vžigalnika očistite z lesenim klinčkom. Vtičnico popihajte. Vtičnice ni dovoljeno čistiti s kovinskimi predmeti.
 - Obrnite vtič v vtičnici za boljši kontakt.
 - Preglejteožičenje.
 - Reflektor odnesite k lokalnemu zastopniku SBM Group, kjer ga bodo pregledali ali popravili.
 - Reflektorninapolnjen
 - Napolnitereflektor.
 - Poškodovano stikalo
- Reflektor odnesite k lokalnemu zastopniku SBM Group, kjer bodo stikalo popravili.

Vtič pretvornikasejestopil

Umazanija v vtičnici vžigalnika je pogosto vzrok za slab kontakt. Visoka odpornost lahko spodbudi visoke temperature, pod katerimi se posledično plastično ohišje stopi. Na ta način lahko pride do kratkega stika. baterije luč se polni, ali s pretvornikom ali s priključno vrstico 12 V, ki je priložena k reflektorju. Uporaba različnih vrst pretvornikov lahko predstavlja nevarnost.

4. VZDRŽEVANJE



Občasno očistite stekleni pokrov reflektorja. Čist in svetel pokrovzagotavlja boljšo svetlobo. Vzrokza svetilko, ki ne deluje, je lahko napaka. Poskusite s ponovnim polnjenjem reflektorja.

OKVARE

Če pride do napake, npr. zaradi obrabe dela, prosimo stopite v stik v vašim lokalnim prodajalcem SBM Group. Na zadnji strani tega priročnika boste našli razdelan pogled, ki prikazuje vse dele, ki jih je moč naročiti.

GARANCIJA

Garancijske pogoje lahko najdete na priloženem garancijskem listu.

ΠΡΟΒΟΛΕΑΣ

1. ΟΔΗΓΙΕΣ ΑΣΦΑΛΕΙΑΣ



Προειδοποίηση! Θα πρέπει να διαβάσετε πάντοτε προσεκτικά τις οδηγίες των ηλεκτρικών μηχανημάτων πριν τα χρησιμοποιήσετε. Αυτό θα σας βοηθήσει να κατανοήσετε πιο εύκολα το μηχάνημα σας και να αποφύγετε τους άσκοπους κινδύνους. Φυλάξτε αυτό το εγχειρίδιο οδηγιών σε ένα ασφαλές μέρος για μελλοντική χρήση.

Επεξήγηση συμβόλων

Σ' αυτό το εγχειρίδιο και/ή στο μηχάνημα χρησιμοποιούνται τα ακόλουθα σύμβολα:



Σε εναρμόνιση με ουσιώδη ισχύοντα πρότυπα ασφαλείας των Ευρωπαϊκών Οδηγιών.



Υποδηλώνει κίνδυνο τραυματισμού, θανάτου ή ζημιάς του εργαλείου, σε περίπτωση που δεν ακολουθήσετε τις οδηγίες που αναφέρονται σε αυτό το εγχειρίδιο.



Υποδηλώνει κίνδυνο ηλεκτροπληξίας.



Ελαττωματικά και / ή απορριμμένα ηλεκτρικά ή ηλεκτρονικά αντικείμενα πρέπει να συλλέγονται στις κατάλληλες τοποθεσίες ανακυκλώσεως.



Σε περίπτωση αποτυχίας, ο μετασχηματιστής δεν είναι επικίνδυνος.

2. ΗΧΡΗΣΗ

Οι προβολείς είναι ιδανικοί για την φωτισμό ενός μεγαλύτερου περιβάλλοντος. Μπορείτε να φωτίσετε το αυτοκίνητο σας όταν αλλάζετε μια ρόδα ή να τον χρησιμοποιήσετε ως μεγάλο προβολέα.

Ο τύπος προβολέας φορτίζεται μεσό του προσαρμοστή 230V~/12V ή με το καλώδιο (που συνοδεύουν το προϊόν) στον αναπτήρα τσιγάρων.

ΗΦΟΡΤΙΣΗΤΟΥΠΡΟΒΟΛΕΑ

Αυτός ο προβολέας φορτίζεται με δυο τρόπους:



Προσοχή! Ποτέ μην αποφορτίζετε πλήρως τον προβολέα αλογόνου. Κάτι τέτοιο θα μειώσει σημαντικά τη διάρκεια ζωής της μπαταρίας.

Η φόρτιση μέσω του κεντρικού αγωγού ρεύματος του 230 Βολτ

- Βάλτε τη φίσα του προσαρμοστή στο πίσω μέρος του χειροουλιού.
- Βάλτε το προσαρμοστή στην πρίζα

Η φόρτιση μέσω του αναπτήρα τσιγάρων του αυτοκινήτου

- Βάλτε τη φίσα του καλωδίου στο πίσω μέρος του χειροουλιού.
- Βάλτε την άλλη μεριά στον αναπτήρα του αυτοκινήτου.

ΗΧΡΗΣΗ

Πατώντας το διακόπτη ο προβολέας θα ανάψει. Αφήνοντας το διακόπτη, ο προβολέας θα σβήσει. Ι. επειδή αυτός θα είναι μπλοκαρισμένος.

3. ΔΙΑΚΟΠΗΛΕΙΤΟΥΡΓΙΑΣ

Στην περίπτωση που η συσκευή δεν λειτουργεί καθώς πρέπει, σας δίνουμε παρακάτω μερικές πιθανές αιτίες και τις λύσεις που τις συνοδεύουν

- η ασφάλεια του αυτοκινήτου μπορεί να ήταν χαλασμένη κατά τη διάρκεια της φόρτισης. Ελέγξτε τη λειτουργία του αναπτήρα και αν χρειαστεί να αντικαταστήσετε την ασφάλεια. Ελέγξτε τη σύνδεση του αναπτήρα για την παρουσία ξένου υλικού, όπως π.χ. απομεινάρια καπνού. Καθαρίστε τη σύνδεση του αναπτήρα με μα ξύλοπποκα και φυσήξτε μέσα στη σύνδεση. Γυρίστε τη φίσα μέσα στη σύνδεση για να υπάρξει καλύτερη επαφή. Ελέγξτε τα καλώδια. Πηγαίνετε τον προβολέα στον αντιπρόσωπο της SBM group. για έλεγχο ή και για επισκευές.
- Ο προβολέας πιθανόν να μην έχει φορτιστεί. Φορτίστε τον.
- Οδικόπτηςγάλασε. Πηγαίνετε τον προβολέα στον αντιπρόσωπο της SBM group. για επισκευές.

Η φίσατουπροσαρμοστή έλιωσε

Ενα συνθιπρισμένο αποτελεσμα μια κακιάς σύνδεσης αποτελεί η λερωμένη φίσα του αναπτήρα. Λόγω της πιο υψηλής αντίστασης αυξάνεται η θερμοκρασία με αποτέλεσμα να λιώσει το πλαστικό περίβλημα. Είναι δυνατόν να προκληθεί βραχυκύκλωμα. Χρησιμοποιήστε για τη φόρτιση του Προβολέας τον προσαρμοστή ή το καλώδιο 12V που συνοδεύουν το προϊόν. Η χρήση άλλης συσκευής φόρτισης μπορεί να είναι επικίνδυνο.

4. ΗΣΥΝΤΗΡΗΣΗ



Να καθαρίζετε τακτικά το γυαλί του προβολέα. Το καθαρό και διάφανο γυαλί θα φωτίζει καλύτερα. Στην περίπτωση που ο προβολέας δεν ανάβει, αυτό μπορεί να σημαίνει ότι υπάρχει μια βλάβη. Προσπαθήστε πρώτα να ξαναφορτίσετε τον προβολέα.

Η ΑΛΛΑΓΗ ΤΗΣΛΑΜΠΑΣ

Αεβιδώστε τις πέντε βίδες (με σταυροκατσάβιδο) της λάμπας και ανοίξτε την. Αφαιρέστε το ελαστικό συνδετήρα στο πίσω μέρος του ανακλαστήρα (πιέζοντας τις άκρες προς τα κάτω και πιέζοντας έπειτα τη μια προς την άλλη) και στριφογυριστέ τη λάμπα μέχρι να βγει. Αφού αποσυνδεθεί το καλώδιο, μπορείτε να αλλάξετε την λάμπα. Για τη συναρμολόγηση ακολουθήστε τις αντίστροφες κινήσεις.

Βλάβες

Σε περίπτωση βλάβης, π.χ. φθορά εξαρτήματος, επικοινωνήστε με τον τοπικό αντιπρόσωπο της SBM group. Στο πίσω μέρος αυτού του εγχειριδίου θα βρείτε μια διευρυμένη εικόνα με τα ανταλλακτικά τα οποία μπορείτε να παραγγείλετε.

ΕΓΓΥΗΣΗ

Για τους όρους της εγγύησης, διαβάστε την κάρτα εγγύησης που εσωκλείεται χωριστά.

DE KONFORMITÄTSERKLÄRUNG 

Wir erklären in alleiniger Verantwortung, daß dieses Produkt mit den folgenden Normen oder normativen Dokumenten übereinstimmt: EN60598-1, EN60598-2-4 gemäß den Bestimmungen der Richtlinien 2006/42/EG, 2006/95/EG, 2004/108/EGC.

IT DICHIARAZIONE DI CONFORMITÀ 

Dichiaro, assumendo la piena responsabilità di tale dichiarazione, che il prodotto è conforme alle seguenti normative e ai relativi documenti: EN60598-1, EN60598-2-4 in base alle prescrizioni delle direttive 2006/42/CEE, 2006/95/CEE, 2004/108/CEE.

GB DECLARATION OF CONFORMITY 

We declare under our sole responsibility that this product is in conformity with the following standards or standardized documents: EN60598-1, EN60598-2-4 in accordance with the regulations 2006/42/EEC, 2006/95/EEC, 2004/108/EEC.

NL CONFORMITEITSVERKLARING 

Wij verklaren, dat dit product voldoet aan de volgende normen of normatieve documenten: EN60598-1, EN60598-2-4 overeenkomstig de bepalingen van de richtlijnen 2006/42/EEG, 2006/95/EEG, 2004/108/EEG.

FR DÉCLARATION DE CONFORMITÉ 

Nous déclarons sous notre propre responsabilité que ce produit est en conformité avec les normes ou documents normalisés suivants: EN60598-1, EN60598-2-4 conforme aux réglementations 2006/42/CEE, 2006/95/CEE, 2004/108/CEE.

DK KONFORMITETSERKLÆRING 

Vi erklærer under almindeligt ansvar, at dette produkt er i overensstemmelse med følgende normer eller normative dokumenter: EN60598-1, EN60598-2-4 i henhold til bestemmelserne i direktiverne 2006/42/EØF, 2006/95/EØF, 2004/108/EØF.

ES DECLARACIÓN DE CONFORMIDAD 

Declaramos bajo nuestra sola responsabilidad que este producto está en conformidad con las normas o documentos normalizados siguientes: EN60598-1, EN60598-2-4 de acuerdo con las regulaciones 2006/42/CEE, 2006/95/CEE, 2004/108/CEE.

SE DECLARACIÓN DE CONFORMIDAD 

Vi intygar och ansvarar för, att denna produkt överensstämmer med följande norm och dokument: EN 55014-1:2006; EN60598-1, EN60598-2-4 enl. bestämmelser och riktlinjerna 2006/42/EWG, 2006/95/EWG, 2004/108/EWG.

PT DECLARAÇÃO DE CONFIRMIDADE 

Declaramos sob nossa exclusiva responsabilidade que este producto cumple as seguintes normas ou documentos normativos: EN60598-1, EN60598-2-4 conforme as disposições das directivas 2006/42/CEE, 2006/95/CEE, 2004/108/CEE.

NO SAMSVARERKLÆRING 

Vi erklærer at det er under vårt ansvar at dette produkt er i samsvar med følgende standarder eller standarddokumenter: EN60598-1, EN60598-2-4 i samsvar med reguleringer 2006/42/EØF, 2006/95/EØF, 2004/108/EØF.

Product management
V. Nosik
SBM group GmbH
Kurfürstendamm 21
10719 Berlin, Germany



FI TODISTUS STANDARDINUKAISUUEDESTA CE

Todistamme täten ja vastaamme yksin siitä, että tämä tuote on allalueteltujen standardien ja standardoimisasiakirjojen vaatimusten mukainen EN60598-1, EN60598-2-4 seuraavien sääntöjen mukaisesti 2006/42/ETY, 2006/95/ETY, 2004/108/ETY.

CZ STRVZUJÍCÍ PROHLÁŠENÍ CE

Potvrzujeme na odpovědnost, že tento výrobek odpovídá následujícím normám nebo normativním podkladům: EN60598-1, EN60598-2-4 podle ustanovení směrnice 2006/42/EWG, 2006/95/EWG, 2004/108/EWG.

RU ЗАЯВЛЕНИЕ О СООТВЕТСТВИИ CE

Мы с полной ответственностью заявляем, что настоящее изделие соответствует следующим стандартам и нормативным документам: EN60598-1, EN60598-2-4 - согласно правилам: 2006/42/ЕЕС, 2006/95/ЕЕС, 2004/108/ЕЕС.

HU HASONLÓSÁGI NYILATKOZAT CE

Teljes felelősségünk tudatában kijelentjük, hogy jelen termék a következő szabványoknak vagy kötelező hatósági előírásoknak megfelel: EN60598-1, EN60598-2-4; EN 61000-3-3:2008 a 2006/42/EWG, 2006/95/EWG, 2004/108/EWG. előírásoknak megfelelően.

UA ЗАЯВА ПРО ВІДПОВІДНІСТЬ CE

Ми з повною відповідальністю заявляємо, що справжній виріб відповідає наступним стандартам і нормативним документам: EN60598-1, EN60598-2-4 - згідно із правилами: 2006/42/ЕЕС, 2006/95/ЕЕС, 2004/108/ЕЕС.

SI IZJAVA O USTREZNOSTI CE

Odgovorno izjavljamo, da je ta izdelek v skladu z naslednjimi standardi ali standardnimi dokumenti: EN60598-1, EN60598-2-4 v skladu s predpisi navodil 2006/42/ЕЕС, 2006/95/ЕЕС, 2004/108/ЕЕС.

PL OŚWIADCZENIE ZGODNOŚCI CE

Niniejszym oświadczamy ponosząc osobistą odpowiedzialność, że produkt wykonany jest zgodnie z następującymi normami i dokumentami normalizującymi: GS: EN60598-1, EN60598-2-4, z godnie z wytycznymi 2006/95/CE, 2004/108/CE, 2006/42/CE.

GR ΟΕ ΔΗΛΩΣΗ ΣΥΜΒΑΤΟΤΗΤΑΣ CE

Δηλούμε υπευθύνως ότι το προϊόν αυτό είναι κατασκευασμένο σύμφωνα με τους εξής κανονισμούς ή κατασκευαστικές συστάσεις: EN60598-1, EN60598-2-4 κατά τις διατάξεις των κανονισμών της Κοινής Αγοράς 2006/42/ΕΟΚ, 2006/95/ΕΟΚ, 2004/108/ΕΟΚ.

Product management
V. Nosik
SBM group GmbH
Kurfürstendamm 21
10719 Berlin, Germany



DE HINWEISE ZUM UMWELTSCHUTZ

Alt-Elektrogeräte sind Wertstoffe, sie gehören daher nicht in den Hausmüll!

Wir möchten Sie daher bitten, uns mit Ihrem aktiven Beitrag bei der Ressourcenschonung und beim Umweltschutz zu unterstützen und dieses Gerät bei den-falls vorhandeneingerichteten Rücknahmestellen abzugeben.

GB ENVIRONMENTAL PROTECTION

Discarded electric appliances are recyclable and should not be discarded in the domestic waste! Please actively support us in conserving resources and protecting the environment by returning this appliance to the collection centres (if available).

FR INFORMATIONS SUR LA PROTECTION DE L'ENVIRONNEMENT

Tout appareil électrique usé est une matière recyclable et ne fait pas partie des ordures ménagères! Nous vous demandons de bien vouloir nous soutenir en contribuant activement au ménagement des ressources et à la protection de l'environnement en déposant cet appareil dans sites de collecte(s'il existants).

ES ADVERTENCIA PARA LA PROTECCIÓN DEL MEDIO AMBIENTE

¡Los aparatos eléctricos desechables son materiales que no son parte de la basura doméstica! Por ello pedimos para que nos ayude a contribuir activamente en el ahorro de recursos y en la protección del medio ambiente entregando este aparato en los puntos de recogida existentes.

PT INDICAÇÕES PARA A PROTECÇÃO DO MEIO AMBIENTE

Aparelhos eléctricos antigos são materiais que não pertencem ao lixo doméstico! Por isso pedimos para que nos apoie, contribuindo activamente na poupança de recursos e na protecção do ambiente ao entregar este aparelho nos pontos de recolha, caso existam.

IT AVVERTENZE PER LA TUTELA DELL'AMBIENTE

Gli apparecchi elettrici vecchi sono materiali pregiati, non rientrano nei normali rifiuti domestici! Preghiamo quindi i gentili clienti di contribuire alla salvaguardia dell'ambiente e delle risorse e di consegnare il presente apparecchio ai centri di raccolta competenti, qualora siano presenti sul territorio

NL RICHTLIJNEN VOOR MILIEUBESCHERMING

Gebruikte elektronische apparaten horen niet thuis in het huishafval!

Wij vragen u daarom een bijdrage aan de bescherming van ons milieu te leveren in dit apparaat op de voorziene verzamelplaatsen af te geven.

DK ANVISNINGER OM MILJØBESKYTTELSE

Kasserede elektriske apparater indeholder materiale, der kan genbruges, og bør derfor aldrig smides væk som almindeligt affald. Når dette apparat skal kasseres, vil vi derfor opfordre Dem til at aflevere det på et egnet opsamlingssted, hvis et sådant findes, og således være med til at bevare ressourcer og beskytte miljøet.

SE ÅTERVINNING

Elektriska verktyg, tillbehör och förpackning får inte kastas i hushållssoporna (gäller endast EU-länder). Enligt direktivet 2002/96/EG som avser äldre elektrisk och elektronisk utrustning och dess tillämpning enligt nationell lagstiftning ska uttjänta elektriska verktyg sorteras separat och lämnas till miljövänlig återvinning

NO MILJØVERN

Kast aldri elektroverktøy, tilbehør og emballasje i husholdningsavfallet (kun for EU-land). I henhold til EU-direktiv 2002/96/EF om kasserte elektriske og elektroniske produkter og direktivets iverksetting i nasjonal rett, må elektroverktøy som ikke lenger skal brukes, samles separat og returneres til et miljøvennlig gjenvinningsanlegg



FI YMPÄRISTÖSUOJELU

Älä hävitä sähköjätettä, tarvikkeita tai pakkausta tavallisen kotitalousjätteen mukana (koskee vain EU-maita). Vanhoja sähkö- ja elektroniikkalaitteita koskevan EU-direktiivin 2002/96/ETY ja sen maakohtaisten sovellusten mukaisesti käytetyt sähköjätettä on toimitettava ongelmajätteen keräyspisteeseen ja ohjattava ympäristöstävälliseen kierrätykseen.

RU УКАЗАНИЯ ПО ЗАЩИТЕ ОКРУЖАЮЩЕЙ СРЕДЫ

Старые электроприборы подлежат вторичной переработке и поэтому не могут быть утилизированы с бытовыми отходами! Поэтому мы хотели бы попросить Вас активно поддержать нас в деле экономии ресурсов и защиты окружающей среды и сдать этот прибор в приемный пункт утилизации (если таковой имеется).

UA ВКАЗІВКИ ПО ЗАХИСТУ НАВКОЛИШНЬОГО СЕРЕДОВИЩА

Старі електроприлади являють собою сукупність технічних матеріалів і тому не можуть бути утилізовані з побутовими відходами! Тому ми хотіли б попросити Вас активно підтримати нас у справі економії ресурсів і захисту навколишнього середовища і здати цей прилад у приймальний пункт утилізації (якщо такий є).

PL INFORMACJA DOTYCZĄCA OCHRONY ŚRODOWISKA

Zużyte urządzenia elektryczne są surowcami wtórnymi – nie wolno wyrzucać ich do pojemników na odpady domowe, ponieważ mogą zawierać substancje niebezpieczne dla zdrowia ludzkiego i środowiska! Prosimy o aktywną pomoc w oszczędnym gospodarowaniu zasobami naturalnymi i ochronie środowiska naturalnego przez przekazanie zużytego urządzenia do punktu składowania surowców wtórnych - zużytych urządzeń elektrycznych.

CZ POKYNY K OCHRANĚ ŽIVOTNÍHO PROSTŘEDÍ

Staré elektrické přístroje jsou recyklovatelné odpady a nepatří proto do domácího odpadu! Chceme vás tímto požádat, abyste aktivně přispěli k podpoře ochrany přírodních zdrojů a životního prostředí, a odevzdali tento přístroj na k tomu určených sběrných místech.

HU A KÖRNYEZETVÉDELMEML KAPCSOLATOS TUDNIVALÓK

A kiselejtezett elektromos készülékek értékes nyersanyagokat tartalmaznak, és erre figyelemmel nem tartoznak a háztartási hulladék körébe! A gyártómű minden felhasználót arra kér, hogy a maga részéről is tegyen meg mindent a költségkímélés és környezetvédelem érdekében, és a kiselejtezett készüléket adja át az erre a célra kialakított visszavételi helyen, amennyiben van ilyen a környéken.

SI NAPOTKI ZA ZAŠČITO OKOLJA

Stare električne naprave so material, ki ne spada v gospodinjске odpadke. Prosimo vas, da nam aktivno pripomorete pri ohranjanju naravnih virov in zaščiti okolja, zato neuporabno električno napravo odstranite na predvidenih, v te namene urejenih odzvednih mestih.

GR ΥΠΟΔΕΙΞΕΙΣ ΓΙΑ ΤΗΝ ΠΡΟΣΤΑΣΙΑ ΤΟΥ ΠΕΡΙΒΑΛΛΟΝΤΟΣ

Οι παλιές ηλεκτρικές συσκευές είναι πολύτιμα υλικά και συνεπώς δεν έχουν θέση στα οικιακά απορρίμματα! Θα θέλαμε λοιπόν να σας παρακαλέσουμε να μας υποστηρίξετε συμβάλλοντας ενεργά στην προστασία των πρώτων υλών και του περιβάλλοντος παραδίδοντας τη συσκευή αυτή στις υπηρεσίες ανακύκλωσης - εφόσον υπάρχουν.



Defort®

- | | | | |
|-----------|---|-----------|---------------------------------------|
| DE | Änderungen vorbehalten | NO | Rett till endringer forbeholdes |
| GB | Subject to change | RU | Возможны изменения |
| FR | Sous réserve de modifications | FI | Pidätämme oikeuden muutoksiin |
| ES | Reservado el derecho de modificaciones técnicas | UA | Можливі зміни |
| PT | Reservado o direito a modificações | PL | Zastrzega się prawo dokonywania zmian |
| IT | Con riserva di modifiche | CZ | Změny vyhrazeny |
| NL | Wijzigingen voorbehouden | HU | Változtatás jogát fenntartjuk |
| DK | Ret til ændringer forbeholdes | SI | Pridržujemo si pravico do sprememb |
| SE | Ändringar förbehålles | GR | ηρουμε το δικαίωμα αλλαγών |



KZ.0.02.0361



SBM
Storm Brand-Management
group

SBM group GmbH
Kurfürstendamm 21
10719 Berlin, Germany

www.sbm-group.com