

# Defort®



## DCC-265-Lt

98299779

<b>DE</b> Bedienungsanleitung..... 3	<b>RU</b> Инструкция по эксплуатации ..... 24
<b>GB</b> User's Manual ..... 4	<b>KZ</b> Қолданысы бойынша нұсқама ..... 35
<b>FR</b> Mode d'emploi..... 6	<b>UA</b> Інструкція з експлуатації ..... 27
<b>ES</b> Instrucciones de servicio..... 7	<b>PL</b> Instrukcja obsługi ..... 28
<b>PT</b> Manual de instruções ..... 9	<b>CZ</b> Návod k použití ..... 30
<b>IT</b> Istruzione per l'uso ..... 10	<b>SK</b> Uputstvo za korisnike ..... 31
<b>NL</b> Gebruiksaanwijzing ..... 12	<b>HU</b> Használati utasítás ..... 33
<b>DK</b> Brugervejledning ..... 13	<b>RO</b> Manual de utilizare ..... 34
<b>SE</b> Bruksanvisning ..... 15	<b>SI</b> Navodilo za uporabo ..... 36
<b>NO</b> Bruksanvisning ..... 16	<b>HR</b> <b>BOS</b> Upute za uporabu ..... 37
<b>FI</b> Käyttöohje ..... 18	<b>GR</b> Οδηγίες χρήσεως ..... 39
<b>EE</b> Kasutusjuhend ..... 19	<b>TR</b> Kullanım kılavuzu ..... 40
<b>LV</b> Instrukcija ..... 21	<b>AE</b> جهاز اللّحام المزود بمقوم عكسي للتيار ..... 43
<b>LT</b> Instrukcija ..... 22	



12 V



15 A



180  
W



10 Bar



35  
L/min



4600  
min<sup>-1</sup>



2.30  
kg

1

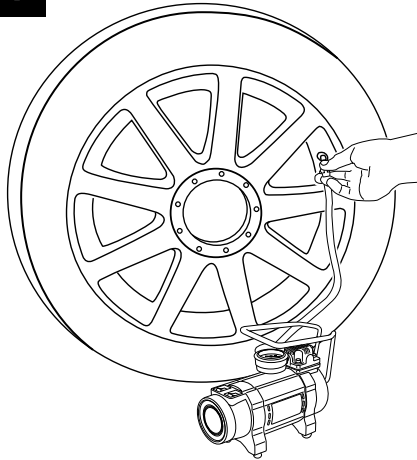

2

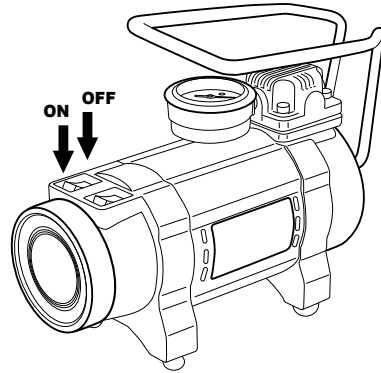

3

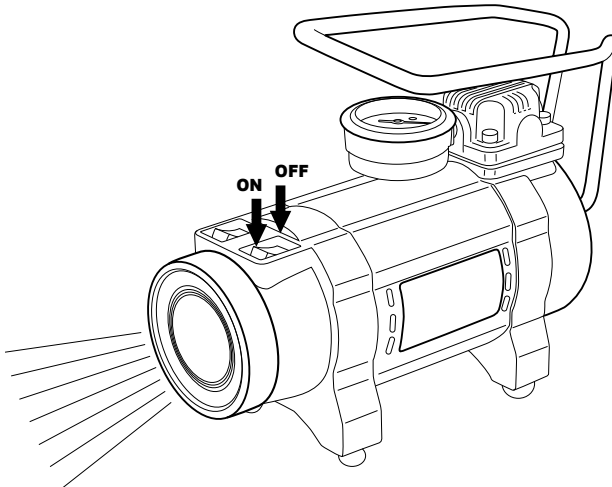

## Kraftfahrzeug-Kompressor

### BESTIMMUNGSGEMÄSSER GEBRAUCH

Dieses Gerät ist bestimmt Autoreifen, Bälle, Luftmatratzen, Fahrradreifen usw. aufzupumpen. Der KFZ-Kompressor ist ausgerüstet mit dem Druckmesser und Zigarettenanzünderstecker.

### TECHNISCHE DATEN

Bordnetzspannung, V	12
Leistung, Watt	180
Leerlaufdrehzahl, umdr/min	35
Förderstrom, l/min	4600
Maximaler Ausgangsdruck, bar (Pa)	10 (1000000)
Gewicht, kg	2,3

### ALLGEMEINE HINWEISE

- Den KFZ-Kompressor von Schnee und Regen fernhalten.
- Das Gerät darf nicht in feuchter Umgebung betrieben werden.
- Arbeiten Sie mit dem Gerät nicht in explosionsgefährdeter Umgebung, in der sich brennbare Flüssigkeiten und Gase befinden.
- Kinder dürfen das Gerät nur unter der Aufsicht der Erwachsenen benutzen.
- Bewahren Sie das Gerät trocken, außerhalb der Reichweite von Kindern auf.
- Überlasten Sie das Gerät beim Arbeiten nicht. Schäden, die durch die Überlastung verursacht sind, werden durch Garantieleistungen nicht abgedeckt.
- Das Gerät darf nur bestimmungsgemäß gebraucht werden.
- Vergewissern Sie sich, dass der Ansaugschlauch intakt ist.
- Zweckentfremden Sie das Kabel nicht, um das Gerät zu tragen.
- Halten Sie den Schlauch fern von Öl und scharfen Gegenständen.
- Vermeiden Sie die Schlauchüberhitzung.
- Sorgen Sie für einen sicheren Stand und halten Sie jederzeit das Gleichgewicht.
- Halten Sie den Kompressor sauber. Entfernen Sie regelmäßig Verunreinigung durch Öl.
- Kompressor vom KFZ-Bordnetz abschalten, wenn:
  1. das Gerät nicht benutzt wird.
  2. die Wartungsarbeiten durchgeführt werden.
  3. die Zubehör- und Geräteteile ausgewechselt werden.
- Seien Sie aufmerksam, achten Sie darauf, was Sie tun.
- Benutzen Sie das Gerät nicht, wenn Sie müde oder krank sind.
- Überprüfen Sie regelmäßig, dass das Gerät einwandfrei funktioniert und keine Schäden aufweist.
- Bei Störungen wenden Sie sich an den Service-Stützpunkt.

- Benutzen Sie nur Original-Ersatzteile, um die Störungen zu vermeiden.

### Zur Vermeidung der Störungen:

- Halten Sie den Kompressorstecker sauber. Seien Sie vorsichtig beim Anschließen des Kompressors an den Zigarettenanzünder, es besteht ein Risiko eines Kurzschlusses. Der Akkumulator hat eine hohe Kapazität, was die Verletzung verursachen kann.
- Vermeiden Sie die Kompressorüberhitzung. Decken Sie den Kompressor beim Arbeiten nicht ab.

### Vor der Inbetriebnahme vergewissern Sie sich:

- dass der Stecker in den Zigarettenanzünderanschluss passt.
- dass die Akkumulatordaten mit den Daten des Kompressors übereinstimmt.
- dass der Akkumulator die Stromstärke 10 A leisten kann.
- dass Kabel und Zigarettenanzünderanschluss nicht beschädigt sind und einwandfrei funktionieren.

### BETRIEB

Zunächst prüfen Sie den Druck des Gegenstandes, den Sie aufpumpen möchten. Dies können Sie mit Hilfe eines in den Kompressor eingebauten Druckmessers tun. Schließen Sie einfach den Schlauch des ausgeschalteten Kompressors an den Gegenstand an, den Sie aufpumpen möchten.

Vermeiden Sie übermäßigen Luftdruck.

Stellen Sie den eingeschalteten Kompressor im Innenraum des Fahrzeugs nicht auf.

Lassen Sie den eingeschalteten Kompressor nicht ohne Aufsicht.

Kompressor sofort ausschalten, wenn:

1. der Adapterstecker defekt oder Netzkabel beschädigt ist;
2. es nach der abgebrannten Isolation riecht.

**VORSICHT!** Der vorliegende Kompressor ist bestimmt für die Benutzung im Laufe einer kürzeren Zeit (nicht länger als 10 Minuten). Die Benutzung des Geräts im Laufe einer längeren Zeit kann dessen Überhitzung und Störungen verursachen. Wenn es die Notwendigkeit besteht, das Gerät längere Zeit zu benutzen, schalten Sie es nach den ersten 10 Minuten aus und lassen Sie es mindestens 10 Minuten lang abkühlen, bevor es weiter gebraucht wird.

**ACHTUNG!** Die Fläche der Ventilaufsatz **2** sehr erhitzt sich während Arbeitsgang. Um Verbrennungen zu vermeiden berührt diese Fläche nicht!

### Autoreifen aufpumpen

- Stellen Sie das Auto so, dass der Nippel möglichst niedrig liegt.
- Setzen Sie den Stutzen auf den Reifennippel auf. Drücken Sie den Hebel unten und befestigen Sie den Stutzen.
- Prüfen Sie den Druck mit einem Druckmesser.
- Schließen Sie den Kompressor an den Zigarettenanzünder an.
- Wenn der gewünschte Druck erreicht ist, ziehen Sie den Kompressorstecker aus dem Zigarettenanzünderanschluss.

- Öffnen Sie den Anschlussnippelfixator und nehmen Sie ihn vom Ventil ab.

### Bälle und Spielzeuge aufpumpen

- Setzen Sie den Ventiladapter (Übergangsstück oder Nadel zum Aufpumpen von Bällen) auf den Stutzen und klinken Sie den Fixator ein, indem Sie den Hebel nach unten drücken.
- Schließen Sie den Luftschlauch mit Adapter an den Gegenstand an, den Sie aufpumpen möchten.
- Schließen Sie den Kompressor an den Zigarettenanzünder an.
- Wenn der gewünschte Druck erreicht ist, ziehen Sie den Kompressorstecker aus dem Zigarettenanzünderanschluss.
- Trennen Sie den Luftschlauch mit dem Adapter vom aufgepumpten Gegenstand ab.
- Schließen Sie schnell den Luftweg des aufgepumpten Gegenstandes.

VORSICHT! Beachten Sie den Druck im aufzupumpenden Gegenstand. Vermeiden Sie übermäßigen Luftdruck.

## AUSLEUCHTUNG 3

ANMERKUNG: An einer Seite vom Kompressorgehäuse gibt es einen zusätzlichen Anschluss, der dem Zigarettenanzünderanschluss ähnlich ist. Wenn Sie den Kompressor an den Zigarettenanzünder angeschlossen haben, können durch diesen Anschluss weitere zusätzliche Geräte betrieben werden.

VORSICHT! Kompressor nicht gleichzeitig mit zusätzlichen Geräten benutzen. Sonst kann der Energieverbrauch zu hoch sein. Dies kann zu Stecker- oder Zigarettenanzünderdefekten führen, sowie Verbrennen der Bordnetzversicherung und Akkumulatorentladung verursachen.

### Eventuelle Probleme, ihre Ursachen und Lösung

#### 1. Kompressor lässt sich nicht einschalten

Sicherung im Wagen verbrannt

- *Sicherung im KFZ-Montagebauteil auswechseln.*

Wackelkontakt im Zigarettenanzünderanschluss

- *Zigarettenanzünderanschluss mit einem nichtmetallinen Gegenstand reinigen.*

#### 2. Kompressor läuft schlecht

Autoakkumulator entladen

- *Motor anlassen.*

Wackelkontakt im Zigarettenanzünderanschluss

- *Zigarettenanzünderanschluss mit einem nichtmetallinen Gegenstand reinigen.*

### Reinigung

Jedesmal nach dem Ende der Arbeiten mit dem Gerät empfiehlt es sich, das Gehäuse des KFZ-Kompressors und dessen Lüftungsschlitzen mit einem Lappen bzw. einer Serviette von Schmutz und Staub zu bereinigen. Bei starker Verschmutzung verwenden Sie einen mit Seifenwasser getränkten Lappen.

Die Benutzung der Lösungsmittel (Benzin, Spiritus, ammoniakhaltige Flüssigkeiten usw.) zur Entfernung von Schmutz ist verboten. Diese Flüssigkeiten wirken auf Kunststoffteile des KFZ-Kompressors schädlich ein.

## Car compressor

### FIELD OF APPLICATION

This product is used for inflation of tires, balls, inflatable air beds, bicycle tires, etc. The car compressor is equipped with a manometer and an adaptor for connection to the car cigarette lighter.

### TECHNICAL CHARACTERISTICS

Car system voltage, V	12
Power, W	180
Discharge, litres per min.	35
Idling speed, rpm	4600
Maximum output pressure, bar (Pa)	10 (1000000)
Weight, kg	2,3

### GENERAL REQUIREMENTS

- Do not leave the car compressor in the rain and snow.
- Do not use the product in highly humid environment.
- Do not work near inflammable liquids and gases.
- Do not let children operate the car compressor.
- Keep in a dry and closed place out of reach of children.
- Do not overload the product. Failures caused by overload are not covered by conditions of free warranty repair.
- Use only for the purpose specified.
- Control operability of the air hose.
- It is prohibited to move the compressor holding it by the power cable.
- Avoid contact of the hose with oil and sharp objects.
- Avoid overheating of the hose.
- Keep your balance while working.
- Keep the compressor clean. Clean it regularly from oil stains.
- Disconnect the compressor from the car system voltage in the following cases:
  1. The product is not in use.
  2. During maintenance operations.
  3. During replacement of parts and mechanical units.
- Be attentive and collected while working.
- Refrain from work, if you are tired or ill.
- Regularly check the product for damages and failures.
- If any defects are detected, contact the service center
- For failure avoidance, do not use spare parts of other manufacturers.

### To prevent failures

- Keep the compressor adapter clean. With the compressor connected to the car cigarette lighter, in case of short circuit, a life-threatening situation may occur. Accumulator capacity is very high, so you can get injured.
- Protect the compressor from overheating. Do not cover the compressor with foreign objects while in use.

### Before connecting, please check

- If the adapter and the car lighter socket match;
- If the car accumulator voltage matches with the compressor's characteristics;
- If the accumulator can provide 10 A;
- Absence of failures and breakdowns in the cable and the adapter for the cigarette lighter.

### OPERATION

First, check pressure in the inflated object. It can be done with the manometer, installed in the compressor. Just connect the hose of the idle compressor to the inflated object.

Avoid excessive pressurization.

Do not place the working compressor in the car compartment.

Do not leave the working compressor unattended.

Switch off the compressor immediately in the following cases:

1. If the adapter or power cable is damaged;
2. Smell of burning insulation appears.

**ATTENTION!** This compressor is intended for short-time operation (not more than 10 minutes). Longer operation of the compressor may cause its overheating and breakdown. If you need to use the compressor longer, after first 10 minutes switch off the device and let it cool down for 10 minutes before restart.

**WARNING!** The valve cover shown on the **2** becomes very hot during operation. Do not touch this cover to avoid risk of burns!

### Inflation of car tires

- Place the car to ensure the lowest position of the tire valve.
- Connect the nipple to the tire valve. Push the lever down and fix the nipple.
- Check pressure with the manometer.
- Connect the compressor to the car lighter socket.
- When the required pressure level is reached, disconnect the compressor from the car lighter socket.
- Release the lock of the joining nipple and remove it from the valve.

### Inflation of balls and toys

- Install the valve adapter (connector or needle for ball inflation) on the nipple and latch the lock by pushing the lever down.
- Connect the air hose with the adapter to the inflated object.
- Connect the compressor to the car lighter socket.
- Turn the compressor on.
- When the required pressure level is reached, disconnect the compressor from the car lighter socket.

- Disconnect the air hose with the adapter from the inflated object.
- Quickly close the air passage of the inflated object.

**ATTENTION!** Control air pressure in the inflated object. Avoid excessive pressurization of the inflated object.

### LAMP **3**

Built-in lamp functions in few lighting modes. Press the lamp diffuser to switch on the lamp and press it few times more to choose the necessary mode.

**NOTE:** Some compressors are supplied in optional design. In this case on the side of the compressor body, there is an additional socket, similar with the car lighter socket. Having connected the compressor to the car lighter, with this additional socket you can connect additional devices.

**ATTENTION!** Do not use the compressor with additional devices. Power consumption in this case may be very high. As a result, the adapter or the lighter socket may be damaged, and a fuse of the car system may get blown or the accumulator may get discharged.

### Troubleshooting guide

#### 1. The compressor is not started on

Blown-out fuse in the car

- *Replace the blown-out fuse in the fuse box of the car.*

Poor contact in the lighter socket

- *Clean the lighter socket with a non-metal object.*

#### 2. The compressor is working poorly

The car accumulator is discharged

- *Start the car.*

Poor contact in the lighter socket

- *Clean the lighter socket with a non-metal object.*

### Cleaning

Every time after completion of work, it is recommended to clean the body of the car compressor and its air inlets from dirt and dust with a cotton cloth or a napkin. Persistent impurities must be removed with a cloth soaked in soapy water.

It is prohibited to use solvents: alcohol, ammonia solutions, etc. for dirt removal. These fluids adversely affect plastic parts of the compressor.

## Compresseur d'automobile

### DOMAINE D'UTILISATION

L'article présent est utilisé pour le pompage des pneus d'automobile, ballons, matelas pneumatiques, pneus de bicyclette, etc. Le compresseur est muni d'un manomètre et une fiche pour le raccord à la douille de l'allume-cigare d'automobile.

### CARACTÉRISTIQUES TECHNIQUES

Tension du réseau électrique de l'automobile, V	12
Capacité, Wt	180
Pouvoir, litres/min	35
Vitesse à marche au ralenti, tr/min	4600
Pression maximale, bar (Pa)	10 (1000000)
Poids, kg	2,3

### GÉNÉRALITÉS

- Ne pas laisser le compresseur sous la pluie et la neige.
- Ne pas utiliser l'article dans les conditions de l'humidité extrême.
- Ne pas travailler près des liquides et gaz inflammables.
- Ne pas permettre aux enfants d'exploiter le compresseur indépendamment.
- Stocker dans le local sec, fermé et éloigné des enfants.
- Ne pas surcharger l'article lors du fonctionnement. Défauts causés par la surcharge ne sont pas les conditions de la réparation de garantie gratuite.
- Utiliser l'article selon la destination.
- Observer le bon état du tuyau de l'amenée d'air.
- Il est interdit de déplacer le compresseur à l'aide du cordon d'alimentation.
- Éviter l'influence des huiles et des objets aigus sur la surface du tuyau.
- Éviter le surchauffage du tuyau.
- Observer l'équilibre lors des travaux.
- Observer la propreté. Essuyer l'article régulièrement des encrassements d'huile.
- Il est nécessaire de débrancher le compresseur du réseau électrique de l'automobile dans les cas suivants:
  1. L'article n'est pas utilisé.
  2. Lors de l'entretien.
  3. Lors du changement des composants et des parties mécaniques.
- Être attentif et concentré lors du travail.
- Ne pas travailler dans le cas de la fatigue et la maladie.
- Vérifier régulièrement l'article s'il y a des pannes et défauts.
- Dans le cas de panne s'adresser au centre de service.

- En vue d'éviter les pannes ne pas utiliser les pièces de rechange d'autres producteurs.

### En vue d'éviter les pannes il est nécessaire de :

- Observer la propreté de la fiche du compresseur. Lors de connexion du compresseur à la douille de l'allume-cigare de l'automobile le court-circuit pourra provoquer la situation dangereuse pour la vie. Les batteries d'accumulateurs possèdent d'une grande puissance, suite à cela on peut se traumatiser .
- Ne pas admettre que le compresseur se surchauffe. Lors des travaux ne pas couvrir le compresseur avec les objets étrangers.

### Vérifier avant de brancher :

- S'assurer que le dispositif de la fiche et des douilles de l'allume-cigare se coincident.
- La tension des batteries d'accumulateurs doit se coïncider avec les caractéristiques du compresseur.
- Les batteries d'accumulateurs peuvent assurer l'intensité de courant de 10 A.
- Absence des pannes et des défauts dans le câble et la fiche pour la douille de l'allume-cigare.

### FONCTIONNEMENT

Vérifier d'abord la pression de l'objet pompé. Il est possible de le faire à l'aide du manomètre incorporé au compresseur. Connecter simplement le tuyau du compresseur débranché à l'objet pompé.

Éviter à créer la surpression.

Ne pas mettre le compresseur en train du fonctionnement dans le salon d'automobile.

Ne pas laisser le compresseur branché sans surveillance.

Débrancher immédiatement dans les cas suivants:

1. La fiche de l'adaptateur est défectueuse où le cordon d'alimentation est endommagé;
2. L'apparition de l'odeur de l'enveloppe isolante brûlée.

**ATTENTION !** Le compresseur est destiné à l'exploitation pendant une courte période (à concurrence de 10 min). L'exploitation du compresseur pendant une période plus longue peut aboutir à son surchauffage et la panne. S'il est nécessaire de l'utiliser pendant une période plus longue, débrancher le dispositif après 10 minutes du fonctionnement, le laisser se refroidir pendant 10 minutes au minimum avant de le rebrancher.

**ATTENTION:** Risque de brûlure!

Ne touchez pas cette surface **2**

### Pompage des pneus d'automobile

- Mettre l'automobile de la façon que la valve se trouve le plus rapproché le possible de la terre.
- Mettre le raccord sur la valve de la chambre à air de la roue. Appuyer sur le levier en bas et fixer le raccord.
- Vérifier la pression à l'aide du manomètre.
- Brancher le compresseur à la douille de l'allume-cigare.
- Quand le niveau nécessaire de la pression est atteint débrancher le compresseur de la douille de l'allume-cigare.
- Ouvrir le fixateur de la valve de connexion et l'enlever de la valve.

## Compresor automóvil

### ÁMBITO DE APLICACIÓN

Este artículo se aplica para hinchar las ruedas automóviles, pelotas, colchones neumáticos, llantas de bicicletas, etc. El compresor automóvil está equipado por manómetro y enchufe para conexión al encendedor de cigarrillos de 12 voltios del vehículo.

### CARACTERÍSTICA TÉCNICA

Tensión de la red a bordo del automóvil, V	12
Potencia, W	180
Productividad, lt./min.	35
Velocidad de marcha en vacío, rev./min.	4600
Presión máxima en la salida, bar (Pa)	10 (1000000)
Peso, kg	2,3

### GENERALIDADES

- No dejen su compresor automóvil bajo lluvia o nieve.
- No use el artículo en condiciones de humedad elevada.
- No trabaje cerca de los líquidos y gases inflamables.
- No permita a los niños propiamente explotar el compresor automóvil.
- Guarde en lugar seco, cerrado y no accesible para los niños.
- No sobrecargue el artículo en el proceso de trabajo. Los defectos surgidos por causa de sobrecargas no son sometidos bajo de las condiciones de la reparación gratuita de garantía.
- Use el artículo rigurosamente por el destino.
- Observe buen estado de manguera para abastecimiento del aire.
- Se prohíbe mover el compresor con ayuda del cordón.
- Evite influencia de aceites y cosas agudas sobre la superficie de la manguera.
- Evite sobrecalentamiento de la manguera.
- En el proceso de trabajo, observe equilibrio.
- Observe la limpieza del compresor. De manera regular limpie de suciedades.
- Es necesario desconectar el compresor de la red de a bordo del vehículo en los casos siguientes:
  1. El artículo no se usa.
  2. En el proceso de mantenimiento técnico.
  3. En cambio de los accesorios y partes mecánicas.
- Sea atento y concentrado en el proceso de trabajo.
- No trabaje si está cansado o enfermo.
- De manera regular verifique el artículo por ausencia de roturas y mal estado.
- En caso de rotura diríjase al Servicio.
- Para evitar roturas no utilice repuestos de los otros fabricantes.

### Pompaggio des ballons et joujoux

- Fixer l'adapter de la valve (adapter ou l'aiguille pour le pompaggio des ballons) sur le raccord et fermer au loque le fixateur en pressant le levier en bas.
- Connecter le tuyau d'air avec l'adapter à l'objet pompé.
- Brancher le compresseur à la douille de l'allume-cigare.
- Quand le niveau nécessaire de la pression est atteint débrancher le compresseur de la douille de l'allume-cigare.
- Déconnecter le cordon d'air avec l'adapter de l'objet pompé.
- Fermer vite le canal d'air de l'objet pompé.

**ATTENTION!** Observer la pression d'air dans l'objet pompé. Eviter la compression de la pression extrêmement haute.

### LAMPE 3

**REMARQUE:** Du côté sur le carter du compresseur se trouve une douille complémentaire semblable à celle de l'allume-cigare. Si le compresseur est connecté à l'allume-cigare, on peut connecter des dispositifs supplémentaires par cette douille.

**ATTENTION!** Ne pas utiliser le compresseur en même temps que les dispositifs supplémentaires. Dans ce cas la consommation de l'énergie peut être très haute et cela peut aboutir au défaut de la fiche ou la douille de l'allume-cigare, ou le coupe-circuit du réseau électrique peut sauter ou les batteries d'accumulateurs peuvent se décharger.

Défauts éventuels, leurs causes et moyens de leur élimination.

1. Compresseur ne se branche pas

Le coupe-circuit dans l'automobile a sauté

- *Changer le coupe-circuit dans le bloc de montage de l'automobile*

Mauvais contact dans l'allume-cigare

- *Nettoyer la douille de l'allume-cigare avec l'objet non-métallique*

#### 2. Le compresseur fonctionne mal

Batteries d'accumulateurs sont déchargées

- *Mettre le moteur de l'automobile en marche*

Mauvais contact dans la douille de l'allume-cigare

- *Nettoyer la douille de l'allume-cigare avec l'objet non-métallique*

#### Nettoyage

Chaque fois après le fonctionnement il est recommandé de nettoyer le carter du compresseur et ses orifices de ventilation de la boue et la poussière avec une étoffe de coton ou une serviette.

Il est recommandé de nettoyer les encrassements stables avec une étoffe mouillée dans l'eau savonneuse.

Il est interdit d'utiliser des dissolvants, notamment, essence, alcool, solutions ammoniacales, etc. en vue d'éliminer la boue. Ces liquides ont un effet défavorable sur les pièces plastiques du compresseur.

**Para evitar roturas es necesario:**

- Observar la limpieza de enchufe del compresor. En conexión del compresor al acumulador del vehículo en caso de corto circuito, puede surgir la situación peligrosa para la vida. El acumulador tiene gran capacidad, el resultado de que usted pueda obtener trauma.
- Observar que el compresor no se sobrecaliente. No cubrir el compresor con las cosas ajenas en el proceso de trabajo.

**Antes de conexión verifique:**

- La tensión del acumulador automóvil coincida con las características del compresor.
- Si pueda el acumulador proporcionar intensidad del corriente de 10 A.
- Ausencia de roturas y defectos en el cable y fijador de enchufe del encendedor de cigarrillos del vehículo.

**TRABAJO**

Inicialmente verifique la presión en el objeto a hinchar. Esto se puede hacer con ayuda del manómetro instruido en el compresor. Simplemente conecte la manguera del compresor que no esté funcionando al objeto a hinchar.

Evite presión demasíadamente alta.

No instale el compresor que esté funcionando en el salón del vehículo.

No deje el compresor conectado sin vigilancia.

Inmediatamente desconecte el compresor en los casos siguientes:

1. Si el enchufe del adaptador esté defectuoso ó esté deteriorado el cordón de alimentación;
2. En aparición del olor de aislamiento quemado.

**¡ATENCIÓN!** Este compresor está destinado solamente para la utilización durante corto tiempo (10 minutos como máximo). El uso del compresor durante tiempo más largo puede llevar a su sobrecalentamiento y rotura. Si le necesita utilizar el compresor durante un tiempo más largo después de los primeros 10 minutos desconecte el dispositivo y déjelo enfriarse durante 10 minutos como mínimo antes de su arranque repetido.

**ATENCIÓN!** La superficie del tapa del válvula **2** se calienta grande en proceso del trabajo. Para evitar del quemaduras no tocáis estas superficies!

**Hinchar ruedas automóviles**

- Pare el vehículo así que el niple fuera lo mas próximo posible a la tierra.
- Instale el racor sobre el niple de cámara de la rueda. Apriete la palanca abajo y fije el racor.
- Verifique la presión con ayuda del manómetro.
- Conecte el compresor en enchufe del encendedor de cigarrillos.
- Cuando el nivel necesario esté logrado desconecte el compresor de enchufe del encendedor de cigarrillos.
- Abra el fijador del niple de unión y quítelo de la válvula.

**Hinchar pelotas y juegetes**

- Instale el adaptador de la válvula (niple o aguja para hinchar pelotas) sobre el racor y cierre el fijador apretando sobre abajo la palanca.
- Conecte la manguera del aire con adaptador con el objeto a hinchar.
- Conecte el compresor al enchufe del encendedor de cigarrillos.
- Cuando el nivel necesario esté logrado desconecte el compresor del enchufe del encendedor de cigarrillos.
- Conecte la manguera del aire con adaptador del objeto hinchado.
- Rápidamente cierra canal aéreo del objeto hinchado.

**¡ATENCIÓN!** Observe por la presión del aire en el objeto a hinchar. No admita presión demasíada en el objeto.

**LÁMPARA 3**

**NOTA:** Al lado sobre el cuerpo del compresor está situado un fijador de enchufe semejante al del encendedor de cigarrillos del vehículo. Si haya conectado el compresor al encendedor de cigarrillos a través de este enchufe puede conectar algunos dispositivos adicionales.

**¡ATENCIÓN!** No use el compresor al mismo tiempo con los dispositivos adicionales. En este caso, el consumo de la energía eléctrica puede ser demasíadamente alto. El resultado de tales acciones puede hacerse defecto del enchufe o nido del encendedor de cigarrillos, así como puede quemarse fusible de a bordo o descargarse el acumulador.

Fallos posibles, sus causas y métodos de eliminarlos

**1. Compresor no se conecta**

Se quemó el fusible en el vehículo

- *Cambie el fusible en el bloque de montaje del vehículo.*

Mal contacto en el nido del encendedor de cigarrillos

- *Limpie el nido del encendedor de cigarrillos con un objeto no metálico.*

**2. Compresor funciona mal**

El acumulador del vehículo está descargado

- Encienda el motor del vehículo.

Mal contacto en el nido del encendedor de cigarrillos

- *Limpie el nido del encendedor de cigarrillos con un objeto no metálico.*

**LIMPIEZA**

Cada vez al terminar el trabajo se recomienda limpiar el cuerpo del compresor automóvil y sus orificios de ventilación de suciedad y polvo con trapo de algodón ó paño.

Las contaminaciones resistentes, se recomienda eliminar con trapo mojado en agua de jabón.

Se prohíbe utilizar disolventes: gasolina, alcohol, soluciones amoniacas, etc.- para eliminar suciedad. Estos líquidos desfavorablemente efectúan sobre las piezas plásticas del compresor automóvil.



## O compressor do automóvel

### O CAMPO DE USO

O compressor serve para bombear os pneus do automóvel, esferas, camas do ar, os pneus do ciclo é equipado e assim por diante com o manômetro e o plugue que serve para a conexão com o sistema elétrico do automóvel 12 V no salon.

### CARACTERÍSTICAS TÉCNICAS

Tensão na rede do automóvel, V	12
Potência, W	180
Produtividade, l/min.	35
Velocidade rodando em marcha, gir./min.	4600
Pressão na saída, atm (Pa)	10 (1000000)
Peso, kg	2,3

### CONSIDERAÇÕES GERAIS

- Não deixe o compressor na chuva e pela neve.
- Não use o artigo nas condições de umidade aumentada.
- O trabalho não aproxima os líquidos e os gases inflamáveis.
- Não permita crianças explorar o compressor sem adultos.
- Você armazena o artigo no lugar seco e inacessível das crianças.
- Não sobrecarregue o artigo no processo do trabalho. Os problemas, que se levantaram por causa das sobrecargas, não caem sob as condições para o reparo livre da garantia.
- Use um artigo estritamente de acordo com a designação.
- Você segue a ordem de funcionamento apropriada da mangueira de ar.
- É proibido para mover o compressor com o cabo da alimentação elétrica.
- Evite a ação dos óleos e de objetos afiados na superfície da mangueira.
- Evite de superaquecer a mangueira.
- No processo do trabalho o compressor deve ser ficada situada na posição constante.
- Você mantém a limpeza do compressor. Limpe regularmente dela poluição.
- É necessário desconectar o compressor do sistema elétrico do automóvel nos seguintes casos:
  1. O artigo não é usado;
  2. No processo da manutenção técnica;
  3. Durante a recolocação do equipamento e das peças mecânicas.
- Evite que começa a trabalhar o compressor do automóvel sem controle de Você.
- Você seja concentrado no processo do trabalho.
- Não trabalhe, se você sente doente.
- Verifique regularmente o artigo de encontrar as avarias e dos maus funcionamentos.
- No exemplo da avaria Você deve de ir com o serviço técnico.

- Para evitar avarias não use as partes de reposição de outros produtores.
- Você mantém a limpeza do plugue do compressor. A situação perigosa para a vida pode levantar-se com a conexão do compressor à bateria de armazenamento do automóvel no exemplo do curto-circuito. A bateria de armazenamento tem a capacidade muito elevada, em consequência de que Você pode sofrer ferimento.
- Você segue o fato de modo que o compressor não superaqueça. Não cubra o compressor com os objetos estrangeiros no processo do trabalho.

### Veja antes da conexão:

- a correspondência da tensão da bateria elétrica do automóvel às características do compressor;
- a bateria de armazenamento da lata assegura a força atual em 10 A;
- a ausência das avarias e dos problemas no cabo e no rosete o sistema elétrico do automóvel 12 V no salon.

### TRABALHO

A primeira veja a pressão objeto bombeado. Isto pode ser feito com o manômetro do compressor que é integrado. Basta conectar a mangueira do compressor inoperante ao objeto bombeado.

Evite forçar de excessivamente de alta pressão.

Não estabeleça o compressor trabalhando no salon do automóvel.

Não deixe o interruptor oned o compressor sem o cuidado.

Você desconectará imediatamente o compressor nos seguintes casos:

1. durante o mau funcionamento do plugue ou os danos do cabo de poder;
2. com a aparência do cheiro da isolamento queimada.

**Atenção!** Este compressor é pretendido somente para o uso no período curto (não mais de 10 minutos). O uso de um compressor no período mais longo pode conduzir a seus superaquecimento e avaria. Se você usar uma estadia mais longa do compressor, depois que os primeiros 10 minutos Você desligará o dispositivo e lhe dará para refrigerar durante como o mínimo de 10 minutos antes de seu reinício.

### ATENÇÃO! Perigo de queimadura!

Evite aproximar-se destas superfícies, pois existe o perigo de queimaduras na pele **2**

### A inflação de pneus do automóvel

- Você instalará o automóvel de modo que o bocal seja ficado situado tão perto como possível à terra.
- Você instalará o carbine ao bocal da câmara da roda. Pressione a alavanca que Você para baixo e para prender o carbine.
- Veja a pressão com o manômetro.
- Você conectará o compressor no sistema elétrico do automóvel 12 V no salon.
- Quando o nível da pressão necessária alcançarão, Você desconecta o compressor da junção do sistema elétrico do automóvel 12 V.
- Levante a alavanca do carbine removem o carbine do bocal.

**A inflação das esferas e dos brinquedos**

- Você estabelecerá o adaptador do bocal ao carbine e fecha o prendedor, após ter pressionado a alavanca.
- Você juntará para baixo a mangueira de ar com o adaptador ao objeto bombeado.
- Você conectará o compressor no sistema elétrico do automóvel 12 V no salon.
- Quando o nível da pressão necessária alcançarão, Você desconecta o compressor da junção do sistema elétrico do automóvel 12 V.
- Você desconectará a mangueira de ar com o adaptador do objeto bombeado.
- Feche rapidamente o duto de ar do objeto bombeado.

**Atenção!** Você segue a pressão de ar no objeto bombeado. Não permita forçar da pressão excessiva no objeto bombeado.

**CANDEEIRO 3****A nota**

está no lado na embalagem de compressor encontrou a junção adicional, similar à junção do sistema elétrico do automóvel 12 V no salon. Se você conectar o compressor a junção do sistema elétrico do automóvel 12 V, a seguir através desta junção Você pode conectar todos os dispositivos adicionais.

Entretanto, não deve-se usar um compressor simultaneamente com os dispositivos adicionais! O consumo do poder elétrico nesse caso pode ser demasiado elevado. O resultado de ações similares pode transformar-se o mau funcionamento do plugue ou da junção do sistema elétrico do automóvel 12 V, e também fundir do fusível do sistema elétrico da fiação do avião ou descarregamento da bateria de armazenamento.

**LIMPEZA**

Cada vez ao terminar ao trabalho é recomendada a limpeza da lama e da poeira da embalagem de compressor e suas aberturas do respiradouro pelo pano ou pelo napkin. A poluição constante deve ser afastada com o pano, umedecido na água do sabão. Proíbe-se para usar os solventes para a remoção da lama: a gasolina, o álcool, as soluções do ammonium e os dados semelhantes do líquido podem danificar os detalhes plásticos do compressor.

**OS PROBLEMAS POSSÍVEIS****1. O compressor não trabalha.**

Dispositivo de segurança queimado para fora no automóvel.  
- *Você substituirá o dispositivo de segurança no conjunto a unidade do automóvel.*

Contato mau na junção do sistema elétrico do automóvel 12 V.

- *Você deve limpar na junção do sistema elétrico pelo objeto não metálico.*

**2. O compressor trabalha mal.**

A bateria de armazenamento do automóvel é descarregada.

- *Deve trazer o motor do automóvel.*

Contato mau junção do sistema elétrico do automóvel 12 V.

- *Você deve limpar na junção do sistema elétrico pelo objeto não metálico.*

**Compressore automobilistico****CAMPO DI IMPIEGO**

Il presente attrezzo viene usato per la gonfiatura dei pneumatici per autoveicoli, palloni, materassi da viaggio, pneumatici per biciclette ecc. Il compressore automobilistico è allestito dal manometro e spina per la connessione all'accendisigari dell'autoveicolo.

**CARATTERISRICHE TECNICHE**

Tensione rete di bordo dell'automobile, V	12
Potenza, W	180
Rendimento, l/min	35
Velocità marcia fredda, giri/min	4600
Pressione max in uscita, bar (Pa)	10 (1000000)
Peso, kg	2,3

**NOZIONI GENERALI**

- Non lasciate il compressore automobilistico sotto pioggia e neve.
- Non usate il prodotto nelle condizioni con umidità elevata.
- Non lavorate vicino ai liquidi infiammabili e gas.
- Non permettete ai bambini di usare da soli il compressore automobilistico.
- Tenete il compressore in un posto secco, protetto e non accessibile ai bambini.
- Non sovraccaricate l'attrezzo nel corso del suo funzionamento. I guasti dovuti al sovraccarico non sono soggetti alla garanzia gratuita.
- Usate l'attrezzo solo nei limiti del suo campo di impiego.
- Curate il buono stato del tubo flessibile per l'alimentazione dell'aria.
- E' vietato spostare il compressore con l'uso del cavo.
- Evitate l'effetto dell'olio e degli oggetti taglienti alla superficie del tubo flessibile.
- Evitate il surriscaldamento del tubo flessibile.
- Durante il funzionamento tenete il compressore in equilibrio.
- Mantenete il compressore pulito. Fate regolarmente la pulizia del compressore.
- E' necessario sconnettere il compressore dalla rete di bordo dell'autoveicolo nei casi seguenti:
  1. Il prodotto è fuori uso.
  2. Nel corso di manutenzione tecnica.
  3. Durante il cambio degli accessori e parti meccaniche.
- Siate attenti e concentrati nel corso di lavoro.
- Non lavorate se Voi vi sentite stanco o malato.
- Verificate regolarmente l'assenza dei guasti e rotture.
- In caso di guasto rivolgetevi al Servizio Tecnico.
- Al fine di evitare dei guasti non usate le parti di scorta degli altri produttori.

**Al fine di evitare dei guasti è necessario il seguente:**

- Tenere pulita la spina del compressore. La connessione del compressore alla batteria del autoveicolo può provocare un corto circuito pericoloso alla vita delle persone. La batteria ha un'alta capacità il che può provocare un infortunio.
- Evitare il surriscaldamento del compressore. Non coprire il compressore nel corso del funzionamento.

**Prima della connessione bisogna controllare il seguente:**

- Corrispondenza della tensione della batteria dell'autoveicolo e delle caratteristiche del compressore.
- Possibilità della batteria di garantire la corrente 10 A.
- Mancanza dei guasti e rotture del cavo e presa di corrente dell'accendisigari.

## FUNZIONAMENTO

Prima è necessario controllare la pressione dell'oggetto da gonfiare. E' possibile farlo con l'uso del manometro incorporato nel compressore. Bisogna semplicemente connettere il tubo del compressore non acceso all'oggetto da gonfiare.

Evitare di dare la sovratensione.

Non installare il compressore funzionante nel salone dell'automobile.

Non lasciate il compressore acceso senza sorveglianza.

E' necessario sconnettere immediatamente il compressore nei casi seguenti:

1. Se è guasta la spina dell'adattatore, oppure è rotto il cavo di alimentazione.
2. Se si sente l'odore dell'isolamento bruciato.

**ATTENZIONE!** Il presente compressore è destinato ad essere usato per un periodo breve (non più di 10 min). L'uso del compressore durante il periodo più lungo può causare il suo surriscaldamento e il guasto. Se Voi avete la necessità di usare il compressore durante un lungo periodo, dopo i primi 10 minuti dell'uso spendete il compressore e fatelo raffreddare come minimo per 10 minuti prima della sua seconda attivazione.

**ATTENZIONE!** La superficie di cappello della valvola **2** si riscalda molto in processo di lavoro. A scanso di ustioni non la toccate!

## Gonfiatura dei pneumatici per autoveicolo

- Posizionare l'autoveicolo in modo che il nipplo sia più vicino possibile alla terra.
- Connettere il raccordo con il nipplo del pneumatico. Premere la leva in giù e fissare il raccordo.
- Controllare con manometro la tensione.
- Connettere il compressore alla presa dell'accendisigari.
- Una volta raggiunto un livello necessario della pressione, sconnettere il compressore dalla presa dell'accendisigari.
- Aprire il dispositivo di blocco del nipplo e toglierlo dalla valvola.

## Gonfiatura dei palloni e giocattoli

- Posizionare l'adattatore della valvola (raccordo o spillo per gonfiare i palloni) sul raccordo e fissare il dispositivo di blocco premendo la leva in giù.
- Connettere il tubo di aria con l'adattatore all'oggetto da gonfiare.
- Connettere il compressore alla presa dell'accendisigari.
- Una volta raggiunto il livello necessario della pressione, sconnettere il compressore dalla presa dell'accendisigari.
- Sconnettere il tubo di aria con l'adattatore dall'oggetto da gonfiare.
- Chiudere velocemente il canale di aria dell'oggetto da gonfiare.

**ATTENZIONE!** Controllate la pressione dell'aria nell'oggetto da gonfiare. Evitate di dare la sovratensione.

## ILLUMINAZIONE **3**

**NOTA:** Sulla parte laterale del corpo del compressore è installato un connettore supplementare simile al connettore dell'accendisigari dell'autoveicolo. Se avete connesso il compressore all'accendisigari, potete connettere ad un altro connettore dei dispositivi aggiuntivi.

**ATTENZIONE!** Non usare il compressore insieme ai dispositivi aggiuntivi perché il consumo di energia elettrica diventa troppo alto il che potrà avere come conseguenza il guasto del raccordo o della presa dell'accendisigari, il bruciare del fusibile della rete di bordo, oppure lo scarico della batteria.

Guasti possibili, loro cause e modi di riparazione

### 1. Il compressore non si accende

Il fusibile bruciato

- Sostituire il fusibile nell'unità di installazione dell'automobile

Contatto debole nella presa dell'accendisigari

- *Pulire la presa dell'accendisigari con un oggetto non metallico*

### 2. Il compressore funziona male

Batteria scaricata

- *Avviare il motore dell'automobile*

Contatto debole nella presa dell'accendisigari

- *Pulire la presa dell'accendisigari con un oggetto non metallico.*

Pulizia

Ogni volta alla fine del lavoro si raccomanda di pulire il corpo del compressore automobilistico e fori di ventilazione dalla sporcizia e polvere usando gli stracci di cotone o le salviette.

E' consigliabile togliere le sporcizie stabili con gli stracci unamiditi dell'acqua con sapone.

E' vietato usare dei solventi: benzina, alcool, soluzione ammiacale ecc per togliere la sporcizia. Tali liquidi hanno effetto cattivo ai dettagli di plastica del compressore automobilistico.

## Auto kompressor

### TOEPASSINGSMOGELIJKHEDEN

Dit product wordt gebruikt voor het oppompen van autobanden, ballen, opblaasbedden, fietsbanden enz. Deze auto compressor is uitgerust met een manometer en een stekker voor het aansluiten op de 12-volt sigaretten aansteker van uw auto.

### TECHNISCHE BESCHRIJVING SPANNING

Boordnet, V	12
Vermogen, W	180
Capaciteit, l/min.	35
Snelheid bij nullastoerentaal, toer/min.	4600
Maximum druk bij uitlaat, bar (Pa)	10 (1000000)
Gewicht, kg	2,3

### ALGEMENE BEPALINGEN

- Laat de compressor niet in de regen of in de sneeuw staan.
- Gebruik het toestel niet bij overgrote vochtigheid.
- Vermijd werken met het apparaat in de buurt van ontvlambare vloeistoffen en gazen.
- Laat kinderen niet de compressor in zijn eentje te gebruiken.
- Bewaar het toestel in een droge, dichte plaats buiten bereik van kinderen.
- Overbelast het instrument niet tijdens zijn werking. De garantie vervalt indien schade is ontstaan door overbelasting.
- Gebruik het apparaat uitsluitend tot de voor hem bestemde doeleinden.
- Controleer de bruikbaarheid van de luchtaanvoerbuis.
- Het is verboden de compressor met behulp van het snoer te bewegen.
- Breng de oppervlakte van de buis niet in aanraking met oliën en scherpe voorwerpen.
- Vermijd oververhitting van de buis.
- Houd het evenwicht in de gaten bij het bedienen van het toestel.
- Houd de compressor schoon. Reinig het apparaat regelmatig.
- In de volgende gevallen het is noodzakelijk de compressor van de boordnet uit te schakelen:
  1. Het toestel wordt niet gebruikt.
  2. Bij technisch onderhoud.
  3. Bij vervangen van materialen en onderdelen.
- Wees alert en attent bij het werken met het toestel.
- Stop werken met het apparaat als u moe of ziek wordt.
- Controleer het instrument regelmatig op defecten en gebreken.
- In het geval van storingen wendt u zich tot de klantenservice.
- Om storingen te voorkomen dient u geen gebruik te maken van de onderdelen van andere producenten.

### Om storingen te voorkomen dient u:

- De stekker van de auto compressor schoonhouden. Bij aansluiting van de compressor op de accumulator van de auto kan een levensgevaarlijke situatie ontstaan in het geval van kortsluiting. De accumulator bezit zeer hoog elektrisch vermogen waardoor u gewond kunt raken.
- Vermijd oververhitting van de compressor. Bedek uw auto compressor niet met uitwendige voorwerpen tijdens zijn werking.

### Controleer vóór in gebruik te nemen:

- De spanning van de accumulator van uw auto komt met de specificaties van deze auto compressor overeen.
- De accumulator verzorgt elektrisch vermogen van 10 A.
- Afwezigheid van storingen en defecten in de kabel en het stopcontact van de sigaretten aansteker van uw auto.

### WERKING

In de eerste plaats controleer de spanning in het op te pompen voorwerp. U kunt het doen met behulp van de ingebouwde manometer van uw auto compressor. Sluit de buis van een stilstaande compressor op het op te pompen voorwerp gewoon aan.

Vermijd vorming van te hoge druk.

Zet een lopend auto compressor niet binnen in uw auto.

Laat een lopend compressor nooit zonder toezicht.

Auto compressor onmiddellijk uitschakelen in het geval van:

1. Als de stekker van de adapter of het elektrische snoer beschadigd is.
2. Bij het ontstaan van de reuk van brandende isolatie.

**LET OP!** Deze auto compressor is bestemd alleen voor het gebruik tijdens een beperkte tijd (niet meer dan 10 minuten). Het gebruik van de compressor tijdens een langere tijd kan tot zijn oververhitting en defecten leiden. Als u de compressor langere tijd wilt gebruiken schakel het toestel na de eerste 10 minuten uit en laat hem minimaal 10 minuten afkoelen vóór hem opnieuw aan te zetten.

### LET OP: Gevaar voor brandwonden **2**

#### Oppompen van autobanden

- Zet uw auto op zo'n manier dat het ventiel zo dicht mogelijk bij de grond staat.
- Sluit de nippel op het ventiel van de autoband aan. Duw het handvat naar beneden en bevestig de nippel.
- Controleer de druk met behulp van de manometer.
- Sluit de auto compressor op de sigaretten aansteker aan.
- Als de nodige druk bereikt wordt haal de compressor uit de sigaretten aansteker.
- Doe de klep van de nippel open en neem hem van het ventiel af.

## Kompressor for bil

### ANVENDELSESOMRÅDER

Dette produkt er fremstillet til at pumpe bildæk, bolde, luftmadrasser og cykeldæk osv. med. Autokompressoren er udstyret med et manometer og et stik der kan tilsluttes bilens 12 volt tænding.

### TEKNISKE KARAKTERISTIKA

Spænding af bilens elektriske netværk, V	12
Kapacitet, W	180
Produktivitet, l/min	35
Hastighed af tomgang, dr/min	4600
Højeste tryk, bar (Pa)	10 (1000000)
Vægt, kg	2,3

DK

### Oppompen van ballen en speelgoed

- Koppel de adapter van het ventiel (een tussenstuk of een naald voor het oppompen van ballen) en de nippel aan elkaar en doe de klem dicht door het handvat naar beneden te duwen.
- Sluit de luchtbuis met verloopnippel op het op te pompen voorwerp aan.
- Sluit de auto compressor op de sigaretten aansteker aan.
- Als de nodige druk bereikt wordt haal de compressor uit de sigaretten aansteker.
- Koppel de luchtbuis met adapter van het nu volgepompte voorwerp los.
- Doe het ventiel van het volgepompte voorwerp zo snel mogelijk dicht.

**LET OP!** Hou de druk in het op te pompen voorwerp in de gaten. Vermijd vorming van te hoge druk in het op te pompen voorwerp.

### LAMP 3

**OPMERKING:** Aan de zijkant van uw compressor bevindt zich een extra aansluiting die met het stopcontact van de sigaretten aansteker overeenkomt. Als u de compressor op de sigaretten aansteker heeft aangesloten kunt u door middel van deze aansluiting andere toestellen aansluiten.

**LET OP!** Gebruik deze auto compressor niet tegelijkertijd met andere toestellen. Het verbruik van elektriciteit kan in dit geval heel hoog worden. Het gevolg van zodanige handelingen kan de schade aan de steker of de aansluiting van een sigaretten aansteker zijn. Ook kan de zekering van de boordnet doorslagen en de accumulator kan zich ontladen.

Mogelijke storingen, hun oorzaken en hoe zij kunnen worden hersteld

#### 1. U kunt de auto compressor niet aanzetten

De zekering in uw auto is doorgeslagen

- *U dient de zekering in uw auto te vervangen*

Slecht contact in de aansluiting van de sigaretten aansteker

- *Maak de aansluiting van de sigaretten aansteker met een niet metallisch voorwerp schoon*

#### 2. De auto compressor werkt niet goed

De accumulator van uw auto is ontladen

- *Start de motor van uw auto*

Slecht contact in de aansluiting van de sigaretten aansteker

- *Maak de aansluiting van de sigaretten aansteker met een niet metallisch voorwerp schoon*

### SCHOONMAKEN

Het is aanbevolen na elk gebruik het vuil en stof van de auto compressor en zijn luchtopeningen met een zachte doek te verwijderen.

Vasthoudende verontreinigingen raden wij u aan met behulp van een in het zeepwater bevochtigde doek schoon te maken.

Voor het schoonmaken gebruik geen verdunningsmiddelen: benzine, spiritus, ammoniakwater enz. Deze vloeistoffen kunnen de kunststofdelen van de auto compressor beschadigen.

### ALMENE FORHOLDSREGLER

- Autokompressoren må ikke udsættes for regn og sne
- Brug ikke produktet under forhold ved høj fugtighed
- Arbejd ikke i nærheden af letantændelige væsker og gasser
- Lad ikke børn bruge autokompressoren alene
- Skal opbevares et tørt sted som er utilgængeligt for børn.
- Overbelast ikke produktet under arbejdet med det. Defekter der opstår på grund af overbelastning opfylder ikke garantibetingelserne for gratis reparation.
- Brug produktet strengt efter hensigten
- Sørg for at slangen til luftforsyningen er i god stand.
- Det er ikke tilladt at flytte kompressoren ved hjælp af dens ledning
- Undgå kontakt med olier og skarpe genstande på slangens overflade
- Undgå overophedning af slangen
- Sørg for ligevægt under arbejdet
- Sørg for at kompressoren er ren. Rens den regelmæssigt for snavs
- Det er nødvendigt at slukke kompressoren fra det elektriske netværk i følgende tilfælde:
  1. hvis produktet ikke er i brug
  2. ved teknisk betjening
  3. ved skift af udstyr og reservedele
- Vær opmærksom og koncentreret under arbejdet
- Arbejd ikke hvis De er træt eller syg
- Tjek produktet regelmæssigt for at se at der ikke er beskadigelser
- Ved tilfælde af beskadigelser så henvend Dem til servicekontoret
- For at undgå beskadigelser brug ikke reservedele fra andre producenter.

### For at undgå beskadigelser er det nødvendigt:

- Sørg for at kompressorens stik er rent. Ved fastgørelse af kompressoren til bilens accumulator i tilfælde af kortslutning kan det være livsfarligt. Akkumulatoren har en meget høj kapacitet, det kan forårsage at De kommer alvorligt til skade.

- Sørg for at kompressoren ikke bliver overopvarmet. Tildæk ikke kompressoren med andre genstande under arbejdet

### Tjek før tilslutningen

- At spændingen af bilens akkumulator passer sammen med kompressorens egenskaber
- Om akkumulatoren kan forsyne strømstyrke 10 A
- At der ikke er beskadigelser i bilens tændings kabel og stikkontakt.

### ARBEJDE MED KOMPRESSOREN

Tjek først trykket i det der skal pumpes op. Det kan man gøre ved hjælp af kompressorens indbygget manometer. Bare tilslut slangen af kompressoren, der endnu ikke er i brug, til det der skal pumpes op.

Undgå overpumpning.

Anbring ikke kompressoren i bilens kabinet, når den er i brug.

Lad ikke kompressoren stå tilsluttet uden opsyn.

Sluk straks kompressoren i følgende tilfælde:

1. Hvis der er noget galt med mellemstykkets stik eller ledningen er blevet beskadiget.
2. Hvis der opstår lugt af brændt isolations materiale.

**Vigtigt!** Denne kompressor er kun fremstillet til at anvende i kort tid af gangen (ikke mere end 10 min). Brug af kompressoren i længere tid kan føre til at den bliver overophedet og går i stykker. Hvis det er nødvendigt for Dem at benytte kompressoren i længere tid, sluk da udstyret efter der er gået 10 minutter, og lad det afkøle i minimum 10 minutter før det bliver taget i brug igen.

**VIGTIGT:** Fare for forbrænding!

Undgå at komme for tæt på disse overflader på grund af faren for forbrænding **2**

### Pumpning af bildæk:

- Anbring bilens dæk således, at ventilen befinder sig så tæt som muligt ved jorden.
- Anbring røret på dækkets ventil. Tryk stangen ned og fastgør røret.
- Tjek trykket ved hjælp af manometeret.
- Tilslut kompressoren til tændingens stikkontakt.
- Når pumpning er færdiggjort, afmonter kompressoren fra tændingens stikkontakt.
- Åbn smæklåsen af den forbundne hætte og tag den af ventilen.

### Pumpning af bolde og legetøj:

- Anbring ventilens mellemstykke (eller ventilen til pumpning af bolde) på røret og klik smæklåsen ved at presse stangen ned.
- Tilslut luftslangen med mellemstykket til det der skal pumpes op.
- Tilslut kompressoren til autotændingens stikkontakt.
- Når pumpning er færdiggjort, afmonter kompressoren fra tændingens stikkontakt.
- Afmonter luftslangen med mellemstykket af det der er blevet pumpet op.
- Luk luftkanalen hurtigt.

**Vigtigt!** Pas på trykket i det, som De pumper. Undgå overpumpning.

### LAMPE **3**

**Tilføjelse:** På siden af kompressoren er anbragt et ekstra stik, som ligner bilens tændings stik. Hvis De har tilsluttet kompressoren til tændingen, så kan De tilslutte nogle andre udstyr igennem dette stik.

**Vigtigt!** Brug ikke kompressoren samtidig med andre udstyr. I sådan et tilfælde kan elektricitetsforbruget blive alt for højt. Det kan forårsage beskadigelse af stikket eller stikdåsen. Bilens netværks sikring kan også gå, eller akkumulatoren kan løbe flad.

### Mulige beskadigelser, deres årsager og måder til at fjerne dem:

1. Kompressoren kan ikke tændes

Bilens sikring er gået

- *Skift sikringen i bilens montage blok*

Dårlig kontakt i tændingens stikdåse.

- *Rens tændingens stikdåse med en genstand, der ikke er lavet af metal.*

### 2. Kompressoren virker dårligt

Akkumulatoren er løbet tør

- *Start motoren.*

Dårlig kontakt i tændingens stikdåse.

- *Rens tændingens stikdåse med en genstand, der ikke er lavet af metal.*

### Rensning:

Hver gang når arbejdet er færdiggjort, anbefales det at rengøre autokompressoren og dens ventilationskanaler for snavs og støv med en bomuldsklud eller en serviet.

Det anbefales at genstridigt snavs fjernes med en klud opblødt i sæbevand.

Det er ikke tilladt at bruge opløsningsmidler til at fjerne snavs med: benzin, sprit, ammoniakopløsning, osv. Sådanne væsker har en uheldig indvirkning på autokompressorens plastikdele.

## kompessor

### ANVÄNDNINGSSOMRÅDE

Denna vara används för luftpumpning av bilar, bilar, luftmadrasser, cykelringar o.d. Bilkompessor är utrustad med en manometer och en stickkontakt till en 12-V cigarettändare.

### TEKNISKA DATA

Spänning i bilnät, V	12
Strömförbrukning, W	180
Uteffekt, l/min	35
Hastighet vid tomgång, varv/min	4600
Utgående maxtryck, bar (Pa)	10 (1000000)
Vikt, kg	2,3

### ALLMÄNNA DRIFTSVILLKOR

- Utsätt ej bilkompessor för regn- eller snöväder.
- Använd ej denna vara i fuktig miljö.
- Använd ej kompressor i närheten av lättantändliga vätskor och gaser.
- Kompessor får ej användas av barn utan vuxnas uppsyn.
- Verktuget bör förvaras torrt och utom räckhåll för barn.
- Utsätt ej denna vara för överbelastning i driftsläge. De skador, som kan förekomma vid överbelastning, är inte föremål för kostnadsfria reparationer enligt garantivillkoren.
- Använd denna vara endast för dess ändamål.
- Se till att luftutmatningsslangen är i gott skick.
- Kompessor får ej förflyttas med hjälp av snöre.
- Se till att luftslangen inte utsätts för spillolja och skadeverkan av spetsiga föremål.
- Se till att luftslangen inte utsätts för överhettning.
- Bevara stabil jämvikt under drift.
- Håll kompressorn ren. Rengör den regelbundet.
- Kompessor bör kopplas bort från bilnätet i följande fall:
  1. Varan används ej.
  2. Vid underhållsarbete.
  3. Vid byte av delar och tillbehör.
- Man bör vara uppmärksam och koncentrerad under drift.
- Man bör ej använda verktuget om man är trött eller sjuk.
- Granska varan regelbundet för att upptäcka ev. fel och skador.
- Kontakta servicebolaget vid upptäckt av fel.
- För att undvika fel och störningar använd endast reservdelar av denna tillverkare.

### Vidta följande åtgärder för att undvika skador:

- Håll kompressorns stickkontakt ren. En kortslutning, som kan förekomma vid uppkopplingen av kompressor till bilbatteri, kan vara livsfarlig. Batteriet har hög kapacitet vilket kan leda till ev. skador.
- Se till att kompressorn inte utsätts för överhettning. Täck ej kompressorn med andra föremål under drift.

### Innan Du kopplar in verktuget se till att:

- Spänningen i bilbatteriet överensstämmer med kompressorns tekniska data.
- Strömförsörjningen från batteriet är minst 10 A.
- Eluttaget och kabeln till cigarettändaren saknar fel och fungerar.

### DRIFT

Mät trycket i föremålet som skall pumpas. Detta görs med hjälp av den i kompressor inbyggda manometern genom att helt enkelt ansluta slangen till föremålet då kompressor är avslagen.

Det är inte önskvärt att pumpa in allt för högt tryck.

Kompessor i drift får ej placeras inne i bilen.

Lämna ej kompressor i drift utan uppsyn.

Kompessor skall omedelbart kopplas från i följande fall:

1. Anslutningsdonet (adaptorn) är ur funktion eller det finns störningar i strömförsörjningskabeln.
2. När man känner lukten av bränd isolering.

**OBSERVERA!** Denna kompressor är avsedd endast för användning under korta driftstider (max 10 minuter). Längre driftstider kan förorsaka överhettning och ev. krångel i verktuget. Behöver man använda kompressor under en längre tid, bör man koppla från den efter den första kvarten och sedan åter koppla på efter minst 10 minuter.

### WARNING! Risk för brännskador!

Eftersom det finns risk för brännskador ska du alltid undvika dessa områden **2**

### Luftpumpning av bilar

- Ställ bilen så att luftventilen i ringen skulle finnas närmast marken.
- Sätt fast anslutningsröret över hjulringsluftventilen. Tryck ner spaken och fixera anslutningsröret.
- Mät trycket med hjälp av manometern.
- Koppla upp kompressor till cigarettändaruttaget.
- Koppla bort kompressor från cigarettändaruttaget när önskat tryck har uppnåtts.
- Dra upp spaken och flytta bort anslutningsröret från luftventilen.

## Luftpumpning av bollar och leksaker

- Ansluta ventiladaptoren (anslutningsdon eller nål för pumpning av bollar) till anslutningsrøret og sett fast det genom att trycka ner spaken.
- Ansluta luftslangen med adaptoren till det föremål som skall pumpas.
- Koppla upp kompressoren till cigarettändarruttaget.
- Koppla bort kompressoren från cigarettändarruttaget när önskat tryck har uppnåtts.
- Koppla luftslangen med adaptoren ifrån det pumpade föremålet.
- Sätt igen luftventilen på det pumpade föremålet så fort som möjligt.

**OBSERVERA!** Se till att trycket i det pumpade föremålet inte är för högt.

## LAMPA **3**

**Anm.:** På en av kompressorssidorna finns det en extra-plugg som är identisk med cigarettändarruttaget. När kompressoren är uppkopplad till tändarruttaget, finns det även möjlighet att via denna plugg koppla in olika tillbehör.

**OBSERVERA!** Använd ej kompressoren samtidigt som tillbehören. Energiförbrukningen kan i detta fall överstiga säkerhetsnivån och följaktligen förorsaka krängel i stickkontakten eller cigarettändarruttaget alt. bilnåts-säkringens äventyras og bilbatteriet kan laddas ur.

### 1. Omöjligt att slå på kompressoren

Säkringen i bilen har gått

- Byta säkringen i bilmonteringsenheten
- Stickkontakten sitter löst i cigarettändarruttaget
- Rengör cigarettändarruttaget med ett icke-metallföremål

### 2. Kompressoren fungerar inte som den ska

Bilbatteriet är tomt

- *Starta bilmotorn*

Stickkontakten sitter löst i cigarettändarruttaget

- *Rengör cigarettändarruttaget med ett icke-metallföremål*

## RENGÖRING

Efter varje användning rekommenderar vi att rengöra kompressorkroppen samt luftin- og utgångarna från damm og smuts med hjälp av en bomullstrasa eller servett.

Hållfasta nedsmutsanden tas bort bäst med hjälp av en trasa med tvättmedellösning.

Inga lösningsmedel, som t.ex. bensin, sprit, ammoniak-lösningar o.d., får användas för rengöringen. Sådana lösningar kan skada åtskilliga plastdelar av bilkompressoren.

**NO Norsk**

## Bilkompressor

### BRUKSOMRÅDE

Denne varen er brukt til pumping opp bildekk, baller, luftmadrasser, sykkelringer osv. Kompressoren er utstyrt med et manometer og en plugg for kobling til 12V-inntak av biltenneren.

### TEKNISKE KARAKTERISTIKKER

Spenningen på bilens nett, V	12
Kapasitet, Wt	180
Yteevne, liter per minutt	35
Tomgangshastighet, omdreininger per minutt	4600
Maksimalt utgangstrykk, atmosfærer (Pa)	10 (1000000)
Vekt, kilo	2,3

### HOVEDOPPLYSNINGER

- La ikke kompressoren stå ute når det regner eller snør.
- Bruk ikke varen hvis fuktigheten er for høy.
- Bruk ikke varen i nærheten av lettfekelige væsker eller gasser.
- La ikke barn bruke kompressoren på egen hånd.
- Kompressoren må oppbevares på et tørt, lukket sted utilgjengelig for barn.
- Ikke overbelast varen innen bruk. Ugreier som har oppstått på grunn av overbelastning kommer ikke inn under gratis reparasjon på garantien.
- Bruk varen kun på rette måte.
- Pass på at lufttilførende slange er i orden.
- Det er forbudt å flytte kompressoren ved å dra i elektrisk ledning.
- Unngå virkning av oljer og skarpe gjenstander på slangens overflate.
- Unngå overoppheting av slangen.
- Innen bruk må kompressoren stå stødig.
- Hold kompressoren ren. Rens den regelmessig.
- Kompressoren må kobles ut av bilens nett i følgende tilfeller:
  1. Når varen er ikke i bruk;
  2. Idet varen undergår service;
  3. Innen utskifting av artikler og mekaniske detaljer.
- Pass på å ikke la kompressoren komme i gang spontant.
- Vær oppmerksom og konsentrert innen bruk.
- Jobb ikke med varen hvis De er trett eller syk.
- Sjekk varen regelmessig i hensikt av brudd og feil.
- I tilfelle av ugreier henvend Dem til Tjenestedepartement.
- For å unngå brudd, bruk ikke reservedeler laget av andre produsenter.
- Ta vare på å holde kompressorens plugg ren. Ved tilkobling av kompressoren til bilens batteri kan en livsfarlig situasjon oppstå i tilfelle av kortslutning. Batteriet har svært høy kapasitet som kan forårsake en lesjon.



- Pass på at kompressoren ikke overhetes. Dekk ikke kompressoren med fremmede gjenstander.

Før De kobler kompressoren til nettet sjekk følgende:

- om bilbatteriets spenning tilsvarer kompressorens karakteristikk;
- om batteriet kan utarbeide strømstyrke på 10 A;
- om ledningen og biltennerens uttak er feilfrie.

## ARBEID

Sjekk trykk i objektet som De vil pumpe opp. Det kan De gjøre ved hjelp av manometeret innbygd i kompressoren.

Unngå pumping av altfor høyt trykk.

Sett ikke virkende kompressor inne i bilenskupe.

La ikke virkende kompressor stå uten tilsyn.

Slå kompressoren av med en gang i følgende tilfeller:

1. Hvis pluggen eller ledningen er skadet;
2. Hvis det lukter svidd isolasjon.

**NB!** Denne kompressoren er bestemt kun til kortvarig bruk (maksimum 10 minutter). Kompressorens bruk i løpet av lenger tid kan føre til varens overoppheting og brudd. Hvis De trenger å bruke kompressoren langvarig, må De slå kompressoren av etter 10-minutters bruk og la den kjøle i minst 10 minutter før De slår den på for annen gang.

**OBS:** Fare for forbrenning!

Unngå å komme i nærheten av disse overflatene på grunn av faren for å forbrenne huden **2**

## Pumping opp bildekk

- Sett bilen slik at nippelen blir så nær jorda som mulig.
- Sett stussen på nippelen av hjulens slange. Trykk stangen ned og fest stussen.
- Sjekk trykket ved hjelp av manometer.
- Kobl kompressoren til tenneren.
- Når nødvendig trykknivå er oppnådd, kobl kompressoren ut av tenneren.
- Reis stussens stang og ta stussen av nippelen.

## Pumping av baller og leketøy

- Sett overgangsskjefting på stussen og smekk heftestiften igjen gjennom å trykke stangen ned.
- Tilkobl luftslangen med overgangsskjeftingen til objektet De vil pumpe opp.
- Kobl kompressoren til tenneren.
- Når nødvendig trykknivå er oppnådd, kobl kompressoren ut av tenneren.
- Kobl luftslangen med overgangsskjeftingen ut fra objektet De har pumpet opp.
- Fortt lukk luftkanalen av oppumpet objekt.

**NB!** Pass på lufttrykksnivå i objektet. Unngå altfor høyt trykk i objektet.

## LAMPE **3**

### Anmerkning

På kapselens side finner De et inntak lignende på tennerens inntak. Hvis De har koblet kompressoren til biltenneren, kan De bruke dette andre inntaket for å tilkoble noen ekstra mekanismer. Men De må ikke bruke kompressoren samtidig med ekstra mekanismer.

Strømforkbruk kan da være altfor høy. Det kan resultere i brudd av plugg eller biltennerens inntak likesom i utbreining av bilnettets sikring eller i batteriets utlading.

### RENSNING

Det anbefales å rense kompressorens kapsel og ventilasjonsåpninger for skitt og støv hver gang De er ferdig med bruk.

Det anbefales å fjerne faste urenheter ved hjelp av en klut fuktet i såpevann.

Det er forbudt å bruke oppløsningsmidler som bensin, sprit, ammoniakkløsnings osv. til rensning. Sånne midler kan skade kompressorens plastdetaljer.

### MULIGE FEIL OG SKADER

1. Kompressoren kommer ikke i gang

Sikringen i bilen har utbrent.

- *Skift sikringen i bilens monteringsblokk.*

Dårlig kontakt i biltennerens inntak.

- *Rens biltennerens inntak med en ikke-metallisk gjenstand.*

2. Kompressoren virker dårlig.

Bilens batteri har utladet.

- *Start bilens motor.*

Dårlig kontakt i biltennerens inntak.

- *Rens biltennerens inntak med en ikke-metallisk gjenstand.*

NO

## Autokompressorori

### KÄYTÖN ALUE

Tätä laiteta käytetä pumppaamissa autorenkaita, palloja, matrassia, kumirenkaita ja mm. Auton kompressorori on varustettu manometrilla ja kosketuspuikula kytkeä yhteen 12- voltitiseen savukkeensytytin.

### TEKNILLISET ARVOT

Auton sähköverkoston jännite, B	12
Teho, W	180
Hyötösuhde, L/min	35
Joutokäynti, r/min	4600
Maksimi lähtöpaine ilmakehä, bar (Pa)	10 (100000)
Paino, kg	2,3

### YLEISET ASETUKSET

- Älä jättäkää auton kompressorin sateen tai lumen alle.
- Älä käyttäkää kalusta märkäsyöpymissä tiloissa.
- Älä tehkää työtä helposti sytyttävien nesteen ja kaasujen viressä.
- Älä antakaa lapsille itsestään käytä auton kompressorila.
- Säilyttäkää kuivassa umpitilassa mihin ei pääse lapset.
- Älä kuormittakaa liika kaluston työn prosessissa. Virheen mikä tapahtuu ylikuormituksesta ei kuulu maksattavin takuuuehoinin.
- Käyttäkää kalun tarkasti käyttötarkoituksen mukaan
- Huolehchia ilmapumppuletkujen käyttökelpoisuudesta.
- Kielletty siirtää pumppua nauhallä.
- Välttää vaikutusta öljyjen ja terävien esineiden letkuun pintaan.
- Välttää letkun liikakuuennusta.
- Prosessissa huolehchia tasapainosta.
- Huolehchia kompressorin puhtaudesta. Säännöllisesti puhdistakaa sen lioista.
- Pitää poiskytkä kompressorin auton sähköverkoston seuraavissa tapauksissa.
  1. Laiteta ei käytetä.
  2. Teknillisen huoltoon aikana.
  3. Tarvikkeen ja mekaanisien osien vaihdon aikana.
- Olka huolelliset ja syvämiettiset työn prosessissa.
- Älä tehkää työtä jos olette väsynyt tai sairas.
- Säännöisesti tarkastakaa laiteen ettei ole konevaurioita ja epäkuntoisuutta.
- Jos tapahtuu konevaurio siirretään huoltokeskukseen.
- Estymisestä konevaurioantia älä käytäkö toisien toimittaan varaosia.

### Estymisestä konevaurioantia pitää:

- Huolehchia kompressorin kosketintulppaan puhtaudesta. Jos tapahtuu oikosulku kompressorin kytkeessä akkuun, syntya henkivarainen tilanne. Akulla on oikean suuri kapasitanssi, siksi voi saada trauman.
- Tarkkailla että kompressorori ei kuumene liikaan. Ei saa peittää kompressorila asiattomilla vehkeillä työn prosessissa.

### Ennen kytkemistä tarkastakaa:

- Jännite auton akun yhteensattuma kompressorin jännitin arvon kansa.
- Voiko akku antaa virran 10 A.
- Että ei ole vaurioita ja epäkohtia kaapelissa ja auton savukkeensytyke pistokytkimessä.

### TYÖ

Alussa tarkastakaa paine pumpattavassa esineessä. Sen voi tehdä integroituna kompressorin manometrilla. Vain kytkeä ei toimivan kompressorin letkun pumpattavan esineen.

Välttäkää pumpata liika korkeita painetta.

Älä jättäkää käynnistetty kompressorori auton hytissä.

Älä jättäkää kompressorin ilman valvonta päälle.

Heti katkaista sähkövirran seuraavissa hätätilassa:

1. Jos on vika adapterin kosketuspuikossa tai on epäkunnossa syöttö kaapeli.
2. Jos on poltettuun eristeen haju.

**HUOMIO!** Tämä kompressorori on tarkoitettu käyttöön lyhytaikaisesti (ei enempi kuin 10 minuuttia). Jos kompressorila käytetä pidemmän aikaan voi tapahtua ylikuumeneminen ja rikkoutuminen. Jos Teille pitää käyttä kompressorila pitkäaikaisesti, ensimmäisen 10 minuutin aikana katkaista kalusteen sähkövirrasta ja anneta sille jäähtyä 10 minuuttia ennen kuin sen käynnistä uudestaan.

**HUOMIO!** Palovammavaara! Välttä koskettamasta näihin pintoihin palovammavaaran vuoksi **2**

### Autorenkään pumppaaminen

- Asentakaa auton niin että nippeli on kuin voi alempi, lähempi maata.
- Asentakaa liitin renkaan nippelin. Painakaa vipuun alas ja kiinnitä liitin.
- Tarkastakaa paine manometrilla.
- Kytkekää kompressorin auton savukkeensytykkeen pistokkeen.
- Silloin kuin vaativa paineen taso on saatu, kytkekää savukkeensytykkeen pistokkeesta.
- Avata yhdistys nippelin kiinnike ja ottakaa sen pois venttiilistä.

### Pallojen ja lujujen pumppaaminen

- Asentakaa adapterin venttiilin (holkki tai pallojen pumppausneula) liittimen ja kiinnittää sen.
- Yhdistä ilmaletkun adapterin objektin kansa.
- Kytkekää kompressorin auton savukkeensytykkeen pistokkeen.
- Silloin kuin vaativa paineen taso on saatu, kytkekää savukkeensytykkeen pistokkeesta.
- Iroitta ilmaletkun adapterin kansa objektista .
- Nopeasti sulje pumpattavan objektin ilmakehään.

**HUOMIO!** Valvoo ilmapainetta pumpattavassa esineessä. Ei saa sallia ylimääräistä painetta pumpattavassa objektissa.

### KOHDEVALO 3

**HUOMAUTUS:** Koteloon sivussa on pistoke, samantapainen kuin auton savukkeensytykkeen pistoke. Jos Te kytkettiin kompressorin savukkeensytykkeen pistoke, Te voitte sen pistokkeen kautta kytkeä jonkunlaisia lisä laiteita.

**HUOMIO!** Älä käyttäkää kompressoria yhtä aika lisälaitteen kansa. Sähköenergian käyttö siinä tapauksessa voi olla liika suuri. Sen tapainen käyttö voi synnyttää vaurio liittimen tai savukkeensytykkeen pistoke, ja samalla voi pala sähköverkoston varoke tai vähene akkuun varaus.

### Virhetoiminto, sen syyt ja menetelmät millä sen voi poista

#### 1. Kytkeyty kompressori ei toimi

Palanut auton sulake

- *Vaihtaa sulake auton sähkömoduulissa.*

Huono kontakti savukkeensytytin istukassa

- *Puhdista savukkeensytytin istukkaan ei metallisella esineellä*

#### 2. Kompressori huonosti toimi

Ei ole latautuu auton akku

- *Käynnistä auton moottorin*

Huono kontakti savukkeensytytin istukassa

- *Puhdista savukkeensytytin istukkaan ei metallisella esineellä*

#### Puhdistus

Joka kerta työn lopussa suositella puhdista auton kompressorin koteloon ilmastointiaukot puuvillakangalla tai liinalla.

Pysyvä epäpuhtaus suositella poista pyyhellä kasteltuna saippua vedessä.

Kielletty käyttää liuotusaineita: bensini, sprii, ammoniakkipitoinen liuos jne. lian poistamiseksi. Ne liuokset huonosti vaikutta muoviosin autokompressorin osin.

EE **Eesti**

## Autokompressor

### SIHIPÄRANE KASUTAMINE

Nimetatud seade on mõeldud autokumide, pallide, õhkmadratsite jalgrattakumide j.m toodete pumpamiseks.

### TEHNILISED ANDMED

Auto toitepinge, V	12
Võimsus, W	180
Tootlikkus, l/min	35
Tühikäigukiirus, p/min	4600
Max väljundrõhk, atm (Pa)	10 (1000000)
Kaal, kg	2,3

### ÜLDISED OHUTUSNÕUDED

- Ärge jätke seadet vihma ja lume kätte.
- Ärge kasutage seadet niiskes keskkonnas.
- Ärge töötage kergesti süttivate ainete läheduses.
- Ärge jätke lapsi üksi koos töötava seadmega.
- Hoidke kompressorit lastele kättesaamatus kohas.
- Ärge ülekoormake seadet tööprotsessis. Seadme rikked, mis on tekkinud ülekoormusest ei kuulu garantiremondil alla.
- Kasutage seadet ainult ettenähtud otstarbeks.
- Kontrollige seadme õhuvooliku korrasolekut.
- Ärge transportige kompressorit toitejuhtmest.
- Õhuvoolik ei tohi kokku puutuda õlidega ja teravate esemetega.
- Vältige õhuvooliku ülekuumenemist.
- Töö käigus peab kompressor olema kinlalt paigaldatud.
- Jälgige kompressorit puhtust. Puhastage regulaarselt mustusest.
- Eemaldage seade vooluvõrgust, kui:
  1. seadet ei kasutata;
  2. tehnilise teenindamise käigus;
  3. tarvikute vahetamise ajaks.
- Vältige seadme juhuslikku käivitumist.
- Ärge töötage seadmega, kui olete väsinud või haige.
- Regulaarselt kontrollige seadme korashoidu.
- Rikete ilmnesel pöörduge remonditöökohta.
- Ärge kasutage juhuslike firmade tagavaraosi.
- Jälgige kompressorit pistiku puhtust.
- Ärge katke seadet riietega - Kompressor ei tohi ülekuumeneda

### Enne seadme kasutamist kontrollige:

- Et seadme tehnilised tingimused vastaksid seadmele märgituga;
- Kas auto aku võimaldab selle seadme toitepinget 10 A;
- Toitekaabli korrasolekut.

EE

## TÖÖ SEADMEGA

Alustuseks kontrollige rõhk pumbatavas objektis. Rõhku saab kontrollida kompressoris oleva manomeetriga. Piisab mittetöötava kompressori ühendamisest pumbatava objektiga.

Hoiduge ülepumpamisest.

Ärge asetage töötavat kompressorit autosalongi.

Ärge jätke töötavat seadet järelevalveta.

Lalitage kompressor kohe välja, kui:

1. pistiku või toitejuhtme riknemisel;
2. tunnete kõrbenud isolatsiooni lõhna.

**Tähelepanu!** Nimetatud kompressor on ette nähtud töötamiseks lühiajaliselt (mitte rohkem, kui 10 min. korraga). Ettenähtust pikem tööaeg võib viia seadme ülekuumenemisele ja põhjustada seadme riknemise. Kui seadet on vaja kasutada kauem, kui 10 min, siis laske seadmel vahepeal maha jahtuda (min 10 min) ja taas käivitage uuesti.

Joonisel **2** näidatud tasapind kuumeneb tookaigus tugevalt. Põletuste arahoidmiseks arge puudutage seda!

### Autokummi pumpamine

- Paigaldage auto nii, et kummi nippel oleks võimalikult lähedal maale.
- Asetage stutser kummi niplile. Vajutage hoob alla ja kinnitage see.
- Kontrollige õhurõhku manomeetri abil.
- Ühendage kompressori toitejuhe auto sigarisüütajasse.
- Kui vajalik rõhk kummis on saavutatud eemaldage seade toitevõrgust (sigarisüütajast).
- Tõstke kang üles ja eemaldage stutser niplist.

### Pallide ja mänguasjade pumpamine

- Asetage stutserile üleminekuotsik ja kinnitage fiksaator vajutades hooba alla.
- Ühendage õhuvoolik koos üleminekuuga pumbatava objektiga.
- Ühendage kompressori toitejuhe auto sigarisüütajasse.
- Kui vajalik rõhk on saavutatud eemaldage seade toitevõrgust (sigarisüütajast).
- Eemaldage õhuvoolik koos stutseriga objektist.
- Sulgege kiiresti pumbatava objekti õhuava.

## LAMBI **3**

### Märkus

Kompressori korpuse küljel on pistikupesa, mis on samane auto sigarisüütajaga. Kui olete ühendanud kompressori salongi pistikusse, siis saate kompressori pistikusse ühendada teisi seadmeid, katkestamata kompressori tööd. Samas peab olema tähelepanelik ja mitte ühendama samaaegselt suure voolutarbijaga seadmeid. Vastasel juhul võite läbipõletada salongi pistikupesa ja kaitsmed või tühjendada aku.

### Puhastamine

Jälgige õhutusavade puhtust, see väldib kompressori mootori ülekuumenemist. Puhastage avad tolmust ja mustusest. Ärge kasutage õhutusavade puhastamiseks teravaid esemeid. Kui mustus ei allu eemaldamisele puhastage seadet pehme lapiga, mis on niisutatud seebiveega. Ärge kasutage lahusteid, bensiini kuna viimased kahjustavad seadme plastmassosi.

### ENAMLEVINUD VEAD JA NENDE LIKVIDEERIMINE

#### 1. Kompressor ei käivitu.

Auto kaitse on läbipõlenud.

- *Vahetage läbipõlenud kaitse uue vastu.*

Sigarisüütaja halb kontakt.

- *Puhastage pistik mustusest. Ärge kasutage selleks metallesemeid!*

#### 2. Kompressor töötab halvasti.

Autoaku on maha laadinud.

- *Käivitage auto.*

Sigarisüütaja halb kontakt.

- *Puhastage pistik mustusest. Ärge kasutage selleks metallesemeid!*

## Automobiļu kompresors

### Pielietojuma sfēra:

Dotais izstrādājums tiek pielietots automobiļu riepu, bumbu, uzpūšamo matraču, velosipēdu riepu un t.c. pumpēšanai.

### TEHNISKE RAKSTUROJUMI:

Automobiļa bortu tīkla sasprindzinājums, V	12
Jauda, W	180
Ražotspēja, l/min	35
Tukšgaitas ātrums, apg/min	4600
Izīšanas maksimālā spiede, bar (Pa)	10 (1000000)
Svars, kg	2,3

### DROŠĪBAS INSTRUKCIJA

- Neatstājiet kompresoru lieta un sniega laikā ārā.
- Neizmantojiet izstrādājumu paaugstinātā mitruma laikā.
- Nestrādājiet blakus viegli uzliesmojošajiem šķidrumiem un gāzēm.
- Neatļaujiet bērniem patstāvīgi ekspluatēt kompresoru.
- Glabājiet sausā vietā, kura nav pieejama bērniem.
- Nepārslogojiet izstrādājumu. Izmantojiet izstrādājumu stingrs pēc norādījuma.
- Uzmanāties lai nebūtu bojāta šļūtene kura padod gaisu.
- Aizliegts pārvietot kompresoru par barošanas šņori.
- Aizsargājieties no eļļas un asu priekšmetu iedarbības uz šļūtenes virsmas.
- Aizsargājieties no šļūtenes pārkarsēšanas.
- Darba procesā kompresoram ir jābūt noturīgi nofiksetam.
- Regulāri tīriet kompresoru. Regulāri attīriet viņu no piesārņojumiem.
- Nepieciešams atslēgt kompresoru no automobiļa bortu tīkla sekojošajos gadījumos:
  1. Izstrādājums netiek izmantots;
  2. Tehniskās apkalpošanas procesā;
  3. Piederību un mehānisku daļu aizstāšanas.
- Izvairieties no automobiļu kompresora nepatvaļīgas ieslēgšanas.
- Esat uzmanīgi un koncentrēti darba procesā.
- Nestrādājiet, ja Jūs esat noguris vai saslimis.
- Regulāri pārbaudiet izstrādājumu, lai nebūtu bojājumu.
- Bojājumu gadījumā griežaties servisa Dienestā.
- Nedrīkst izmantot citu ražotāju rezerves daļas.
- Kompresora pieslēgumā pie automobiļa akumulatora īssavienojuma gadījumā var rasties situācija, kura ir bīstama dzīvībai.
- Uzmanāties to, lai kompresors nepārkarstu.
- Ne uzklājiet kompresoram ar nepiederošus priekšmetus darbam.

### Pirms pieslēgšanai pārbaudiet:

- vai atbilst automobiļu akumulatora sasprindzinājums kompresora raksturojumiem;
- vai var akumulators nodrošināt strāvas spēku 10 Bet;
- lai nebūtu bojājumus kabelī un rozetē auto piesmēķētāja.

### DARBS

Sākumā pārbaudiet spiedi piepumpējamajā objektā. To var izdarīt ar manometra palīdzību, kurš ir iebūvēts kompresorā. Pietiek pieslēgt nestrādājošā kompresora šļūteni pie piepumpējamā objekta.

Aizsargājieties no augstas spiedes.

Nedrīkst uzstādīt strādājošu kompresoru automobiļa salonā.

Ne atstājiet ieslēgto kompresoru bez uzraudzības.

Nekavējoties atslēdziet kompresoru sekojošajos gadījumos:

1. Pie barošanas šņores bojājuma;
2. Rodoties apdegušās izolācijas smarža.

**Uzmanību!** Dotais kompresors ir paredzēts izmantošanai neilgu laiku (ne vairāk kā 10- minūtes). Ja izmantot kompresoru ilgāku laiku, kompresors var pārkarst vai salūzt. Ja Jums nepieciešams izmantot kompresoru ilgāku laiku, pēc pirmām 10 minūtēm izslēdziet ierīci un dodiet viņai atdzēst kā minimums 10 minūtes, pirms viņa atkārtotās izmantošanas.

Virsmā, norādīta **2** zīmējumā stipri sakarst darba procesā. **Lai izvairīties no apdegumiem nepieskarieties tai!**

### Automobiļu riepu piepumpēšana.

- Novietojiet automobili tā, lai nipelis būtu novietots pēc iespējas tuvāk zemei.
- Uzstādiet iemavu uz riteņa kameras nipeļa. Uzspiediet sviru leļā un iestipriniet iemavu.
- Pārbaudiet spiedi ar manometra palīdzību.
- Pieslēdziet kompresoru auto piesmēķētāja „Ilgzdā”
- Kad nepieciešams spiedes līmenis ir sasniegts, atslēgsiet kompresoru no auto piesmēķētāja „Ilgzdas”.
- Paceliet iemavas sviru un noņemiet iemavu no nipeļa.

### Bumbu un rotaļlietu piepumpēšana.

- Uzstādiet uzgaļi -parēju uz iemavu un aiztaisiet fiksatoru, saspaidot sviru leļā.
- Pievienojiet gaisīgu šļūteni ar parēju pie piepumpējamā objekta.
- Pieslēdziet kompresoru auto piesmēķētāja „Ilgzdā”.
- Kad nepieciešams spiedes līmenis ir sasniegts, atslēdziet kompresoru no auto piesmēķētāja „Ilgzdas”.
- Atvienojiet gaisīgu šļūteni ar parēju no piepumpējamā objekta.
- Ātri aiztaisiet piepumpējamā objekta gaisīgu kanālu.

**Uzmanību!** Uzmanāt gaisa spiedi piepumpējamajā objektā. Nav atļauts lai būtu pārmērīga spiede piepumpējamajā objektā.

## LAMPA **3**

### Piezīmēšana

Uz kompresora korpusa ir novietota papildus „Ilgzda”, kura ir līdzīga auto piesmēķētāja „Ilgzda”.

Ja Jūs pieslēdzāt kompresoru pie auto piesmēķētāju, tad caur šo Ilgzdu Jūs varat pieslēgt jebkādas papildus ierīces.

Tomēr nevajag izmantot kompresoru reizē ar papildus ierīcēm! Elektroenerģijas patēriņš tādā gadījumā var būt pārāk augsts.

Ar tamlīdzīgu darbību rezultātu var kļūt shtekera bojājumi vai auto piesmēķētāja.

„Ilgzdas” bojājumi, kā arī borta tīkla drošinātāja pārdegšana vai akumulatora atslābums.

### TĪRĪŠANA

Ikreiz darba beigas rekomendējams attīrīt kompresora korpusu un viņa ventilāciju atveres no dubļiem un putekļiem ar audumu vai salveti.

Noturīgus piesārņojumus rekomendējams noraidīt ar auduma palīdzību, kas ir saslapināts ziepjūdenī.

Aizliegts izmantot dubļu noraidīšanai šķīdinātājus: benzīnu, spirtu, amonjaka šķīdumu un t.ļ. Dotie šķīdumi var bojāt kompresora plastmasas detaļas

### IESPĒJAMU NEKĀRTĪBU

#### 1. Kompresors neieslēdzas.

Pārdega drošinātājs automobilī.

- *Aizstājiet drošinātāju montāžu automobiļa blokā.*

Slihts kontakts ir auto piesmēķētāja Ilgzdā.

- *Iztīriet auto piesmēķētāja Ilgzdu ar nemetālisku priekšmetu.*

#### 2. Kompresors slikti strādā

Ir izlādēts automobiļu akumulators.

- *Ieslēdziet automobiļa dzinēju*

Slihts kontakts ir auto piesmēķētājā Ilgzdā

- *Iztīriet auto piesmēķētāja Ilgzdu ar nemetālisku priekšmetu.*

# LT Lietuvių

## Automobilinis kompresorius

### NAUDOJIMO SRITYS

Šis gaminys skirtas automobilių padangoms, kamuo-liams, pripučiamiesiems čiužiniams, dviračių padan-goms ir t.t. pripūsti. Kompresorius yra su manometru ir kištuku, skirtu prijungti prie 12 V cigaretės pridegimo lizdo.

### TECHNINIAI DUOMENYS

Automobilio elektros tinklo įtampa, V	12
Galia, W	180
Našumas, l/min	35
Tuščiosios eigos sukčių skaičius, suk./min	4600
Aukščiausias slėgis išėjime, atm. (Pa)	10 (1000000)
Svoris, kg	2,3

### BENDRIEJI REIKALAVIMAI

- Nepalikite kompresoriaus lauke, kai lyja ar sniega.
- Nenaudokite įrenginio, jei yra didelis oro drėgnu-mas.
- Nedirbkite šalia degių skysčių ir dujų.
- Neleiskite vaikams vieniems naudoti kompresorio.
- Įrenginį laikykite sausoje, užrakintoje ir vaikams ne-pasiekiamoje vietoje.
- Neveikite įrenginio per didelę apkrovą. Gedimams, įvykusiems dėl per didelės įrenginio apkrovos, ne-mokamas garantinis remontas netaikomas.
- Įrenginį naudokite tik pagal paskirtį.
- Stebėkite, ar žarna orui tiekti yra nepriekaištingos būklės.
- Draudžiama traukti kompresorių už maitinimo laido.
- Saugokite, kad žarnos paviršiaus neveiktų alyva ir aštrūs daiktai.
- Saugokite, kad žarna neperkaistų.
- Veikdamas kompresorius turi tvirtai stovėti.
- Pasirūpinkite, kad kompresorius būtų švarus. Regu-liariai valykite nuo jo nešvarumus.
- Kompresorių būtina atjungti nuo automobilio elek-tros tinklo, jei:
  1. Įrenginys nenaudojamas;
  2. Atliekamas techninis aptarnavimas;
  3. Keičiami priedai ar mechaninės dalys.
- Venkite netyčinio automobilinio kompresoriaus įjun-gimo.
- Darbo metu būkite atidūs ir susikaupę.
- Nedirbkite, jei pavargote ar susirgote.
- Reguliariai tikrinkite įrenginį, ar nėra pažeidimų ir gedimų.
- Jei pastebėjote pažeidimą, kreipkitės į Aptarnavimo tarnybą.
- Kad išvengtumėte gedimų, nenaudokite kitų gamin-tojų atsarginių dalių.

- Stebėkite, kad kompresoriaus kištukas būtų švarus. Prijungdami kompresorių prie automobilio akumulatoriaus, įvykus trumpajam jungimui, gali susidaryti gyvybei pavojinga situacija. Akumulatoriaus talpa yra labai didelė – saugokitės, kad nepatirtumėte traumos.
- Stebėkite, kad kompresorius neperkaistų. Veikiančio kompresoriaus neuždenkite pašaliniais daiktais.

#### Prieš prijungdami patikrinkite:

- ar automobilio akumulatoriaus įtampa atitinka kompresoriaus techninius duomenis;
- ar akumulatorius gali tiekti 10 A stiprumo srovę;
- ar nėra laido ir cigaretės pridegimo lizdo pažeidimų ir gedimų.

#### VEIKIMAS

Pirmiausiai patikrinkite slėgį pripučiamajame daikte. Slėgį galima išmatuoti į kompresorių įmontuotu manometru. Tereikia neveikiančio kompresoriaus žarna prijungti prie pripučiamojo daikto.

Venkite pernelyg aukšto slėgio.

Nestatykite veikiančio kompresoriaus automobilio salone.

Nepalikite įjungto kompresoriaus be priežiūros.

Nedelsdami išjunkite kompresorių, jei:

1. Pažeistas kištukas arba maitinimo laidas;
2. Jaučiate degančios izoliacijos kvapą.

**Dėmesio!** Šis kompresorius skirtas trumpalaikiam veikimui (ne ilgiau kaip 10 minučių). Jei kompresorius naudojamas ilgesnį laiką, jis gali perkaisti ir sugesti. Jei Jums reikia naudoti kompresorių ilgiau, po pirmųjų 10 minučių įrenginį išjunkite, ne mažiau kaip 10 minučių palaukite, kol jis atvės, ir po to vėl jį įjunkite.

Paveikslėlyje **2** nurodytas paviršius darbo metu labai įkaista. **Kad nenudegtumėte, neleiskite jo!**

#### Automobilio padangų pripūtimas

- Pastatykite automobilį taip, kad įmova būtų kaip galima arčiau žemės.
- Uždėkite atvamzdį ant padangos kameros įmovos. Paspauskite svertą žemyn ir įtvirtinkite įmovą.
- Manometru patikrinkite slėgį.
- Prijunkite kompresorių prie cigaretės pridegimo lizdo.
- Kai bus pasiektas reikiamas slėgio lygis, išjunkite kompresorių iš cigaretės pridegimo lizdo.
- Pakelkite atvamzdžio svertą ir nuimkite atvamzdį juo įmovos.

#### Kamuolių ir žaislų pripūtimas

- Ant atvamzdžio uždėkite antgalį-adaptėrį ir užfiksokite fiksatorių, t.y. paspauskite svertą žemyn.
- Prijunkite oro žarną su adapteriu prie pripučiamojo daikto.
- Prijunkite kompresorių prie cigaretės pridegimo lizdo.

- Kai bus pasiektas reikiamas slėgio lygis, išjunkite kompresorių iš cigaretės pridegimo lizdo.
- Atjunkite oro žarną su adapteriu nuo pripučiamojo daikto.
- Greitai uždarykite pripučiamojo daikto oro kanalą.

**Dėmesio!** Stebėkite oro slėgį pripučiamajame daikte. Saugokite, kad pripučiamajame daikte slėgis nebūtų pernelyg aukštas.

#### LEMPA **3**

##### Pastaba

Kompresoriaus korpuso šone yra papildomas lizdas, panašus į cigaretės pridegimo lizdą. Jei kompresorių prijungėte prie cigaretės pridegimo lizdo, tai prie šio lizdo galite prijungti kokius nors kitus papildomus įrenginius.

Tačiau kompresoriaus su papildomais įrenginiais vienu metu nenaudokite! Tokiu atveju energijos sunaudojimas gali būti per didelis. Taip jungiant įrenginius gali sugesti kištukas arba cigaretės pridegimo lizdas, o taip pat perdegti automobilio elektros tinklo saugiklis ar išsikrauti akumulatorius.

#### VALYMAS

Kiekvieną kartą baigus darbą nuo kompresoriaus korpuso ir ventiliacinių angų skudurėliu ar servetėle rekomenduojama nuvalyti nešvarumus ir dulkes.

Įsisenėjusius nešvarumus rekomenduojama valyti muiliname vandenyje suvilgytu skudurėliu.

Nešvarumams pašalinti draudžiama naudoti tirpiklius: benziną, spiritą, amoniako tirpalus ir pan.

Šie tirpikliai gali pažeisti plastmasines korpuso dalis.

#### GALIMI GEDIMAI

##### 1. Kompresorius neįsijungia.

Automobilyje perdegė saugiklis.

- *Pakeiskite saugiklį automobilio saugiklių bloke.*

Blogas kontaktas cigaretės pridegimo lizde.

- *Nemetaliniu daiktu išvalykite cigaretės pridegimo lizdą.*

##### 2. Kompresorius blogai veikia.

Išsikrovė akumulatorius.

- *Užveskite automobilio variklį.*

Blogas kontaktas cigaretės pridegimo lizde.

- *Nemetaliniu daiktu išvalykite cigaretės pridegimo lizdą.*

## Компрессор автомобильный

### ОБЛАСТЬ ПРИМЕНЕНИЯ

Данное изделие применяется для накачки автомобильных шин, мячей, надувных матрасов, велосипедных шин и т.д. Компрессор оснащён манометром и штекером для подключения к 12-вольтовому разъёму прикуривателя автомобиля.

### ТЕХНИЧЕСКИЕ ХАРАКТЕРИСТИКИ

Напряжение бортовой сети автомобиля, В	12
Мощность, Вт	180
Производительность, л/мин	35
Скорость холостого хода, об/мин	4600
Максимальное давление на выходе, атм (Па)	10(1000000)
Вес, кг	2,3

### КОМПЛЕКТНОСТЬ

- Автомобильный компрессор
- Насадка-переходник – 3 шт.
- Сумка

### ОБЩИЕ ПОЛОЖЕНИЯ

- Не оставляйте компрессор под дождем и снегом.
- Не используйте изделие в условиях повышенной влажности.
- Не работайте возле легковоспламеняющихся жидкостей и газов.
- Не разрешайте детям самостоятельно эксплуатировать компрессор.
- Храните в сухом, закрытом и недоступном для детей месте.
- Не перегружайте изделие в процессе работы. Неполадки, возникшие по причине перегрузок, не подпадают под условия бесплатного гарантийного ремонта.
- Используйте изделие строго по назначению.
- Следите за исправностью шланга для подачи воздуха.
- Запрещается перемещать компрессор при помощи шнура питания.
- Избегайте воздействия масел и острых предметов на поверхность шланга.
- Избегайте перегрева шланга.
- В процессе работы компрессор должен находиться в устойчивом положении.
- Следите за чистотой компрессора. Регулярно очищайте его от загрязнений.
- Необходимо отключать компрессор от бортовой сети автомобиля в следующих случаях:
  1. Изделие не используется;
  2. В процессе технического обслуживания;
  3. При замене принадлежностей и механических частей.
- Избегайте непроизвольного включения автомобильного компрессора.
- Будьте внимательны и сосредоточены в процессе работы.
- Не работайте, если Вы устали или заболели.

- Регулярно проверяйте изделие на отсутствие поломок и неисправностей.
- В случае поломки обратитесь в Службу сервиса.
- Во избежание поломок не используйте запасные части других производителей.
- Следите за чистотой штекера компрессора. При подключении компрессора к аккумулятору автомобиля в случае короткого замыкания может возникнуть опасная для жизни ситуация. Аккумулятор имеет очень высокую емкость, в результате чего Вы можете получить травму.
- Следите за тем, чтобы компрессор не перегревался. Не накрывайте компрессор посторонними предметами в процессе работы.

### Перед подключением проверьте:

- соответствие напряжения автомобильного аккумулятора характеристикам компрессора;
- может ли аккумулятор обеспечивать силу тока в 10 А;
- отсутствие поломок и неполадок в кабеле и розетке для автоприкуривателя.

### РАБОТА

Сначала проверьте давление в накачиваемом объекте. Это можно сделать при помощи встроенного в компрессор манометра. Достаточно подключить шланг неработающего компрессора к накачиваемому объекту.

Избегайте нагнетания чрезмерно высокого давления. Не устанавливайте работающий компрессор в салоне автомобиля.

Не оставляйте включенный компрессор без присмотра.

Немедленно отключите компрессор в следующих случаях:

1. При неисправности штекера или повреждении шнура питания;
2. При появлении запаха горелой изоляции.

**Внимание!** Данный компрессор предназначен только для использования в течение непродолжительного времени (не более 10-ти минут). Использование компрессора в течение более длительного времени может привести к его перегреву и поломке. Если Вам необходимо использовать компрессор более длительное время, после первых 10-ти минут выключите устройство и дайте ему остыть в течение как минимум 10-ти минут перед его повторным запуском.

**Внимание!** Поверхность клапанной крышки, указанная на **2** сильно нагревается в процессе работы. Во избежание ожогов не касайтесь ее!

### Накачивание автомобильных шин

- Установите автомобиль так, чтобы ниппель был расположен как можно ближе к земле.
- Установите штуцер на ниппель камеры колеса. Нажмите рычаг вниз и закрепите штуцер.
- Проверьте давление с помощью манометра.
- Подключите компрессор в разъём автоприкуривателя.
- Когда необходимый уровень давления достигнут, отключите компрессор от разъёма автоприкуривателя.
- Поднимите рычаг штуцера и снимите штуцер с ниппеля.



## Автомобиль компрессоры

### ҚОЛДАНУ АЯСЫ

Осы бұйым автомобиль шиналарын, доптарды, үрлемелі матрастарды, велосипед шиналарын және т.б. үрлеу үшін қолданылады. Компрессор манометрмен және автомобиль тұтандырғышының 12-вольтты ұяшығына қосуға арналған штекермен жасақталған.

### ТЕХНИКАЛЫҚ СИПАТТАМАЛАР

Автомобильдің бортық желісінің кернеуі, В	12
Қуат, Вт	180
Өнімділік, л/мин	35
Бос жүрістің жылдамдығы, айн/мин	4600
Шығыстағы максималды қысым, атм (Па)	10 (1000000)
Салмақ, кг	2,3

### ЖАЛПЫ ЕРЕЖЕЛЕР

- Компрессорды жаңбыр және қар астында қалдырмаңыз.
- Бұйымды жоғары ылғалдылық жағдайларында қолданбаңыз.
- Тез тұтанатын сұйықтар және газдар жанында жұмыс істемеңіз.
- Балаларға компрессорды өз бетінше пайдалануға рұқсат бермеңіз.
- Құрғақ, жабық және балалардың қолы жетпейтін жерде сақтаңыз.
- Жұмыс барысында бұйымға көп ауырлық түсірмеңіз. Қатты жүктеу себебінен туындаған ақаулықтар ақысыз кепілді қызмет көрсету шарттарына кірмейді.
- Бұйымды тек арнаулы бойынша ғана пайдаланыңыз.
- Ауа айдайтын шланг бүтіндігіне көңіл бөліңіз.
- Компрессорды қорек сым арқылы тасымалдауға тыйым салынады.
- Шланг бетіне майлардың және өткір заттардың ықпал етуіне жол бермеңіз.
- Шлангтың қатты қызып кетуіне жол бермеңіз.
- Жұмыс барысында компрессор тұрақты қалыпта болуы қажет.
- Компрессордың тазалығына көңіл бөліңіз. Үнемі оны кірден тазалап тұрыңыз.
- Компрессорды келесі жағдайларда автомобильдің бортық желісінен ажырату қажет:
  1. Бұйым пайдаланылмаса;
  2. Техникалық қызмет көрсету барысында;
  3. Оның керек-жарақтарын және механикалық бөлшектерін айырбастау кезінде.
- Автомобиль компрессорының кездейсоқ қосылуына жол бермеңіз.
- Жұмыс кезінде ұқыпты және сақ болыңыз.
- Егер Сіз шаршап тұрсаңыз не ауырып қалсаңыз, жұмыс істемеңіз.

### Накачивание мячей и игрушек

- Установите насадку-переходник на штуцер и зашелкните фиксатор, надавив рычаг вниз.
- Присоедините воздушный шланг с переходником к накачиваемому объекту.
- Подключите компрессор в разъем автоприкуривателя.
- Когда необходимый уровень давления достигнут, отключите компрессор от разъема автоприкуривателя.
- Отсоедините воздушный шланг с переходником от накачиваемого объекта.
- Быстро закройте воздушный канал накачиваемого объекта.

**Внимание!** Следите за давлением воздуха в накачиваемом объекте. Не допускайте нагнетания чрезмерного давления в накачиваемом объекте.

### ЛАМПА **3**

Встроенная лампа работает в нескольких режимах. Для включения лампы и выбора нужного режима нажмите несколько раз на рассеиватель лампы.

### ПРИМЕЧАНИЕ

В некоторых модификациях сбоку на корпусе компрессора расположен дополнительный разъем, сходный с разъемом автоприкуривателя. Если Вы подключили компрессор к автоприкуривателю, то через этот разъем Вы можете подключить какие-либо дополнительные устройства. Однако не следует использовать компрессор одновременно с дополнительными устройствами! Потребление электроэнергии в таком случае может быть слишком высоким. Результатом подобных действий может стать неисправность штекера или разъема автоприкуривателя, а также перегорание предохранителя бортовой сети либо разрядка аккумулятора.

### ЧИСТКА

Каждый раз по окончании работы рекомендуется очищать корпус компрессора и его вентиляционные отверстия от грязи и пыли тканью или салфеткой. Устойчивые загрязнения рекомендуется удалять при помощи ткани, смоченной в мыльной воде. Запрещается использовать для удаления грязи растворители: бензин, спирт, аммиачные растворы и т.п. Данные жидкости могут повредить пластмассовые детали компрессора.

### ВОЗМОЖНЫЕ НЕПОЛАДКИ

#### 1. Компрессор не включается.

Перегорел предохранитель в автомобиле.

- *Замените предохранитель в монтажном блоке автомобиля.*

Плохой контакт в гнезде автоприкуривателя.

- *Прочистите гнездо автоприкуривателя неметаллическим предметом.*

#### 2. Компрессор плохо работает.

Разряжен автомобильный аккумулятор.

- *Заведите двигатель автомобиля.*

Плохой контакт в гнезде автоприкуривателя.

- *Прочистите гнездо автоприкуривателя неметаллическим предметом.*

- Бұйымда бұзылулар мен ақаулықтардың жоқ екендігіне көз жеткізу үшін, оны үнемі тексеріп тұрыңыз.
- Бұйым бұзылған жағдайда Сервис қызметіне жүгініңіз.
- Бұйымның бұзылуына жол бермеу үшін басқа өндірушілердің қосалқы бөлшектерін пайдаланбаңыз.
- Компрессор штекерінің тазалығына көңіл бөліңіз. Компрессорды автомобильдің аккумуляторына қосқан кезде қысқа тұйықталу болған жағдайда, адам өміріне қауіпті жағдай орын алуы мүмкін. Аккумулятор жоғары сыйымдылыққа ие, оның нәтижесінде Сіз жарақат алуыңыз мүмкін.
- Компрессордың қызып кетуіне жол бермеңіз. Жұмыс барысында компрессорды бөтен заттармен жаппаңыз.

#### Қосудың алдында тексеріңіз:

- автомобиль аккумуляторының компрессор сипаттамаларына сәйкестігін;
- аккумулятордың 10 А ток күшін қамтамасыз ете алуын;
- автотұтандырғышқа арналған кабельде және розеткада бұзылулар мен ақаулықтардың болмауын.

#### ЖҰМЫС ІСТЕУ

Алдымен үрленетін объектідегі қысымды тексеріңіз. Бұны компрессорға орнатылған манометрдің көмегімен жасауға болады. Жұмыс істемей тұрған компрессордың шланғысын үрленетін объектіге жалғау жеткілікті.

Қысымның шамадан тыс ұлғаюуына жол бермеңіз. Жұмыс істеп тұрған компрессорды автомобиль салонында орнатпаңыз.

Қосулы компрессорды қараусыз қалдырмаңыз.

Келесі жағдайларда компрессорды бірден өшіріңіз:

1. Штекер бұзылса не болмаса қорек сымы зақымданды;
2. Күйген иіс шықса.

**НАЗАР АУДАРЫҢЫЗ!** Осы компрессор қысқа уақыт ішінде пайдалануға арналған (10 минуттан аспайтын мерзім). Компрессорды ұзақ уақыт бойы пайдалану оның қызып кетуіне және бұзылуына алып келуі мүмкін. Егер Сізге компрессорды ұзақ уақыт пайдалану қажет болса, алғашқы 10 минуттан кейін құрылғыны өшіріңіз және оны қайта қосудың алдында суығанша 10 минут күтіңіз.

**ЕСКЕРТУ:** құрылғы жоғары температураға дейін көтерілуі мүмкін бөлшектерден тұрады **2**

#### Автомобиль шиналарын үрлеу

- Автомобильді ниппель жерге жақынырақ орналасатындай етіп қойыңыз.
- Штуцерді дөңгелек камерасының ниппеліне орнатыңыз. Интіректі төменге басыңыз және штуцерді бекітіңіз.
- Манометрдің көмегімен қысымды тексеріңіз.
- Компрессорды автотұтандырғыштың ұяшығына қосыңыз.
- Қажетті қысым деңгейіне жеткен кезде, компрессорды автотұтандырғыштың ұяшығынан

ажыратыңыз.

- Штуцер интірегі көтеріңіз және штуцерді ниппельден шешіңіз.

#### Доптарды және ойыншықтарды үрлеу

- Өткізгіш саптаманы штуцерге орнатыңыз және интіректі төмен басып, бекіткішті бекітіңіз.
- Ауа шланғысын өткізгішпен бірге үрленетін объектіге жалғаңыз.
- Компрессорды автотұтандырғыштың ұяшығына қосыңыз.
- Қажетті қысым деңгейіне жеткен кезде, компрессорды автотұтандырғыштың ұяшығынан ажыратыңыз.
- Ауа шланғысын өткізгішпен бірге үрленетін объектіден ажыратыңыз.
- Үрленген объектінің ауа каналын тез жабыңыз.

**НАЗАР АУДАРЫҢЫЗ!** Үрленетін объектідегі ауа қысымына көңіл бөліңіз. Үрленетін объектіде қысымның шамадан тыс ұлғаюуына жол бермеңіз.

#### ШАМ **3**

##### Ескерту

Компрессордың бүйір жағында автотұтандырғыш ұяшығымен ұқсас қосымша ұяшық орналасқан. Егер Сіз компрессорды автотұтандырғышқа қоссаңыз, онда осы ұяшық арқылы басқа бір қосымша құрылғыны жалғай аласыз.

Алайда компрессорды қосымша құрылғылармен қатар қолдану ұсынылмайды! Бұл жағдайда электр энергияны пайдалану тым жоғары болуы мүмкін. Осындай әрекеттер нәтижесінде штекердің немесе автотұтандырғыш ұяшығының бұзылуы, борттық желінің сақтандырғышының күйіп кетуі немесе аккумулятордың разрядталуы орын алуы мүмкін.

#### ТАЗАЛАУ

Жұмысты аяқтағаннан кейін әр кез шүберекпен немесе майлықпен компрессор корпусын және оның желдету тесіктерін кір мен шаңнан тазалау ұсынылады.

Тұрақты ластануларды сабын суға малынған шүберектің көмегімен тазалау ұсынылады.

Ластануларды тазалау үшін еріткіштерді пайдалануға болмайды: бензин, спирт, аммиак ерітінділері және т.б. Бұл сұйықтықтар компрессордың пластмассалық бөлшектерін зақымдауы мүмкін.

#### ЫҚТИМАЛ АҚАУЛЫҚТАР

##### 1. Компрессор қосылмайды.

Автомобильдегі сақтандырғыш күйіп кеткен.

- *Автомобильдің монтаждау блогындағы сақтандырғышты айырбастаңыз.*

Автотұтандырғыш ұяшығында байланыс нашар.

- *Автотұтандырғыштың ұяшығын металл емес затпен тазалаңыз.*

##### 2. Компрессор нашар жұмыс істейді.

Автомобиль аккумуляторы разрядталған.

- *Автомобиль қозғалтқышын оталдырыңыз.*

Автотұтандырғыш ұяшығында байланыс нашар

- *Автотұтандырғыштың ұяшығын металл емес затпен тазалаңыз.*

## Компресор автомобільний

### ОБЛАСТЬ ЗАСТОСУВАННЯ

Даний виріб застосовується для накачування автомобільних шин, м'ячів, надувних матраців, велосипедних шин і т.д. Компресор устаткований манометром і штекером для підключення до 12-вольтового рознімача запальнички автомобіля.

### ТЕХНІЧНІ ХАРАКТЕРИСТИКИ

Напруга бортової мережі автомобіля, В	12
Потужність, Вт	180
Продуктивність, л/хв	35
Швидкість холостого ходу, об/хв.	4600
Максимальний тиск на виході, атм (Па)	10 (1000000)
Вага, кг	2,3

### КОМПЛЕКТНІСТЬ

- Автомобільний компресор
- Насадка-перехідник – 3 шт.
- Сумка

### ЗАГАЛЬНІ ПОЛОЖЕННЯ

- Не залишайте компресор під дощем і снігом.
- Не використовуйте виріб в умовах підвищеної вологості.
- Не працюйте біля легкозаймистих рідин і газів.
- Не дозволяйте дітям самостійно експлуатувати компресор.
- Зберігайте його в сухому, закритому й недоступному для дітей місці.
- Не перевантажуйте виріб у процесі роботи. Неполадки, що виникли через перевантаження, не підпадають під умови безкоштовного гарантійного ремонту.
- Використовуйте виріб строго за призначенням.
- Стежте за справністю шланга для подачі повітря.
- Забороняється пересувати компресор за допомогою шнура живлення.
- Уникайте впливу масел і гострих предметів на поверхню шланга.
- Уникайте перегріву шланга.
- У процесі роботи компресор повинен перебувати в стійкому положенні.
- Стежте за чистотою компресора. Регулярно очищайте його від забруднень.
- Необхідно відключати компресор від бортової мережі автомобіля в наступних випадках:
  1. Виріб не використовується;
  2. У процесі технічного обслуговування;
  3. При заміні аксесуарів та механічних частин.
- Уникайте мимовільного ввімкнення автомобільного компресора.
- Будьте уважні й зосереджені в процесі роботи.
- Не працюйте, якщо Ви втомилися або занедужали.
- Регулярно перевіряйте виріб на відсутність поломок і несправностей.

- У випадку поломки звертайтеся до Сервісної служби.
- Щоб уникнути поломки не використовуйте запасні частини інших виробників.
- Стежте за чистотою штекера компресора. При підключенні компресора до акумулятора автомобіля у випадку короткого замикання може виникнути небезпечна для життя ситуація. Акумулятор має дуже високу ємність, у результаті чого Ви можете травмуватися.
- Стежте за тим, щоб компресор не перегрівався. Не накривайте компресор сторонніми предметами в процесі роботи.

### Перед підключенням перевірте:

- відповідність напруги автомобільного акумулятора характеристикам компресора;
- чи може акумулятор забезпечувати силу струму в 10 А;
- відсутність поломок і неполадок у кабелі та рознімачі автозапальнички.

### РОБОТА

Спочатку перевірте тиск в накачуваному об'єкті. Це можна зробити за допомогою вбудованого в компресор манометра. Досить підключити шланг напругуючого компресора до накачуваного об'єкта.

Уникайте нагнітання надмірно високого тиску.

Не встановлюйте працюючий компресор в салоні автомобіля.

Не залишайте увімкнений компресор без догляду. Негайно відключіть компресор в наступних випадках:

1. При несправності штекера або uszkodженні шнура живлення;
2. З появою запаху горілої ізоляції.

**Увага!** Даний компресор призначений тільки для використання протягом нетривалого часу (не більше 10-ти хвилин). Використання компресора протягом більш тривалого часу може привести до його перегріву й поломки. Якщо Вам необхідно використовувати компресор більш тривалий час, після перших 10-ти хвилин вимкніть пристрій і дайте йому охолонути протягом щонайменше 10-ти хвилин перед його повторним запуском.

**Увага!** Поверхня клапанної кришки, указана на **2**, сильно нагрівається в процесі роботи. Щоб уникнути опіків не стосуйтеся її!

### Накачування автомобільних шин

- Установіть автомобіль таким чином, щоб ніпель був розташований якнайближче до землі.
- Установіть штуцер на ніпель камери колеса. Натисніть важіль додолу та закріпіть штуцер.
- Перевірте тиск за допомогою манометра.
- Підключіть компресор до рознімача автозапальнички.
- Коли необхідний рівень тиску буде досягнуто, від'єднайте компресор від рознімача автозапальнички.
- Підніміть важіль штуцера та зніміть штуцер з ніпеля.
- Накачування м'ячів та іграшок

- Установіть насадку-переходник на штуцер і закрийте фіксатор, натиснувши важіль дотолу.
- Підключіть повітряний шланг із перехідником до накачуваного об'єкта.
- Підключіть компресор до рознімача автозапальнички.
- Коли необхідний рівень тиску буде досягнуто, відключіть компресор від рознімача автозапальнички.
- Від'єднайте повітряний шланг з перехідником від накачуваного об'єкта.
- Швидко закрийте повітряний канал накачуваного об'єкта.

**Увага!** Стежте за тиском повітря в накачуваному об'єкті. Не допускайте нагнітання надмірного тиску в накачуваному об'єкті.

### ЛАМПА **3**

Вбудована лампа працює в декількох режимах. Для включення лампи й вибору потрібного режиму натисніть кілька раз на розсіювач лампи.

#### Примітка

У деяких модифікаціях збоку на корпусі компресора розташований додатковий рознімач, подібний до рознімача автозапальнички. Якщо Ви підключили компресор до автозапальнички, то через цей рознімач Ви можете підключити будь-які додаткові пристрої.

Проте не слід використовувати компресор одночасно з додатковими пристроями! Споживання електроенергії в такому випадку може бути занадто високим. Результатом подібних дій може стати несправність штекера або рознімача автозапальнички, а також перегорання запобіжника бортової мережі або розрядка акумулятора.

#### ЧИЩЕННЯ

Щоразу після закінчення роботи рекомендується очищувати корпус компресора і його вентиляційні отвори від бруду й пилу тканиною або серветкою. Стийкі забруднення рекомендується видаляти за допомогою тканини, змоченої в мильній воді. Забороняється використовувати для видалення бруду розчинники: бензин, спирт, аміачні розчини й т.ін. Дані рідини можуть пошкодити пластмасові деталі компресора.

#### МОЖЛИВІ НЕПОЛАДКИ

##### 1. Компресор не вмикається.

Перегорів запобіжник в автомобілі.

- *Замініть запобіжник в монтажному блоці автомобіля.*

Поганий контакт у гнізді автозапальнички.

- *Прочистіть гніздо автозапальнички неметалічним предметом.*

##### 2. Компресор погано працює.

Розряджений автомобільний акумулятор.

- *Заведіть двигун автомобіля.*

Поганий контакт у гнізді автозапальнички.

- *Прочистіть гніздо автозапальнички неметалічним предметом.*

PL **Polski**

## Kompresor samochodowy

### ZAKRES STOSOWANIA

Urządzenia używa się do pompowania kół samochodowych, piłek, materaców nadmuchiwanym, opon rowerowych itp. Kompresor samochodowy wyposażony jest w ciśnieniomierz i wtyczkę do podłączenia do 12-woltowego przypalacza samochodowego.

### PARAMETRY TECHNICZNE

Napięcie pokładowej sieci samochodowej, V	12
Moc, W	180
Wydajność, l/min	35
Prędkość biegu jałowego, ob/min	4600
Ciśnienie maksymalne na wylocie, bar (Pa)	10 (1000000)
Waga, kg	2,3

### ZASADY OGÓLNE

- Nie pozostawiać kompresora samochodowego pod deszczem i śniegiem.
- Nie używać wyrobu w warunkach podwyższonej wilgotności.
- Nie pracować w pobliżu cieczy i gazów łatwopalnych..
- Nie pozwalać dzieciom samodzielnie używać kompresora samochodowego.
- Przechowywać w suchym, zamkniętym i niedostępnym dla dzieci miejscu.
- Nie dopuszczać nadmiernego obciążenia urządzenia podczas pracy. Bezpłatna naprawa gwarancyjna nie obejmuje uszkodzeń, które powstały w wyniku przecięcia.
- Używać kompresora tylko zgodnie z przeznaczeniem.
- Dbać, aby nieuszkodzony był przewód do doprowadzenia powietrza.
- Nie pozwala się przesuwac kompresora za pomocą sznura sieciowego.
- Unikać kontaktu olejków i ostrych przedmiotów z powierzchnią przewodu powietrznego.
- Unikać przegrzania przewodu.
- Podczas pracy należy utrzymywać równowagę.
- Dbać o czystość kompresora. Systematycznie usuwać zanieczyszczenia.
- Należy odłączać kompresor od sieci pokładowej samochodu w takich wypadkach:
  1. Urządzenie nie używa się.
  2. W toku obsługi technicznej.
  3. Podczas wymiany przyborów i części mechanicznych.
- Należy zachowywać uwagę i skupienie podczas pracy.
- Nie należy pracować w wypadku zmęczenia albo choroby.
- Należy regularnie sprawdzać obecność uszkodzeń i defektów.
- W wypadku ujawnienia defektu należy zwrócić się do Serwisu.
- Aby uniknąć awarii, nie należy używać części zapasowych innych producentów.

PL

### Aby uniknąć awarii, należy:

- Pilnować, aby wtyczka kompresora była zawsze czysta. Przy podłączeniu kompresora do akumulatora samochodowego w wypadku zwarcia może powstać sytuacja niebezpieczna dla życia. Akumulator ma bardzo dużą pojemność, w wyniku czego można odnieść obrażenia.
- Należy uważać, aby kompresor nie przegrzewał się. Nie pokrywać kompresora obcymi przedmiotami podczas pracy.

### Przed podłączeniem sprawdzić:

- Czy napięcie akumulatora samochodowego odpowiada parametrom kompresora;
- Czy akumulator może zapewnić natężenie prądu 10 A;
- Obecność uszkodzeń i defektów kabli i gniazda przypalacza samochodowego.

### DZIAŁANIE

Najpierw należy sprawdzić ciśnienie w obiekcie pompowanym. To można zrobić za pomocą wmontowanego w kompresor ciśnieniomierza. Należy po prostu podłączyć przewód kompresora w czasie spoczynku do pompowanego obiektu.

Należy unikać nadmiernie wysokiego ciśnienia.

Nie pozostawiać pracującego kompresora wewnątrz samochodu.

Nie pozostawiać włączonego kompresora bez nadzoru.

Należy natychmiast odłączyć kompresor w wypadku:

1. niesprawnej wtyczki adaptera albo uszkodzenia sznura zasilającego;
2. pojawienia się zapachu palonej izolacji.

**UWAGA!** Kompresor przeznaczony jest do użycia tylko w przeciągu krótkiego czasu (nie więcej niż 10 minut). Użycie kompresora w przeciągu dłuższego czasu doprowadzić może do jego przegrzania i awarii. Jeżeli wynika potrzeba użycia kompresora przez dłuższy czas, to po pierwszych 10 minutach należy wyłączyć urządzenie i odczekać nie mniej niż 10 minut, aż wystygnie, przed jego ponownym włączeniem.

**UWAGA!** Niebezpieczeństwo oparzenia. Unikać kontaktu z tymi elementami **2**, w przeciwnym wypadku może dojść do poparzenia.

### Pompowanie kół samochodowych

- Ustawić samochód w taki sposób, aby złączka była możliwie bliżej ziemi.
- Założyć wtyczkę na złączkę dętki kołowej. Nacisnąć dźwignię w dół i umocować wtyczkę.
- Sprawdzić ciśnienie za pomocą ciśnieniomierza.
- Podłączyć kompresor do złącza przypalacza samochodowego.
- Po osiągnięciu potrzebnego poziomu ciśnienia odłączyć kompresor od złącza przypalacza samochodowego.
- Otworzyć fiksator złączki i zdjąć ją z zaworu.

### Pompowanie piłek i zabawek

- Ustanowić adapter zaworu (nasadę albo igłę do pompowania piłek) na króciec i zamknąć fiksator poprzez naciśnięcie dźwignienki w dół.

- Podłączyć przewód powietrzny z adapterem do obiektu pompowanego.
- Podłączyć kompresor do złącza przypalacza samochodowego.
- Po osiągnięciu potrzebnego poziomu ciśnienia odłączyć kompresor od złącza przypalacza samochodowego.
- Odłączyć przewód powietrzny z adapterem od obiektu pompowanego.
- Szybko zamknąć kanał powietrzny obiektu pompowanego.

**UWAGA!** Należy uważać na ciśnienie powietrza w obiekcie pompowanym. Nie dopuszczać powstania nadmiernego ciśnienia.

### LAMPKA **3**

**ZALECENIA:** Z boku na kadłubie kompresora znajduje się dodatkowe złącze wtyczkowe kojarzone ze złączem przypalacza samochodowego. Jeżeli podłączyłeś kompresor do przypalacza samochodowego, to poprzez to złącze możesz podłączyć także urządzenia dodatkowe.

**UWAGA!** Nie używać kompresora jednocześnie z urządzeniami dodatkowymi. Pobieranie prądu w takim wypadku może być zbyt wysokie. Skutkiem takich działań może stać się uszkodzenie złączki albo gniazda przypalacza, a także może przepalić się bezpiecznik sieci pokładowej albo wyładować akumulator.

Ewentualne uszkodzenia, ich przyczyny i sposoby likwidacji

#### 1. Kompresor nie włącza się

Przepalił się bezpiecznik w samochodzie

- *Wymienić bezpiecznik w zespole montażowym samochodu.*

Brak kontaktu w gnieździe przypalacza

- *Przeczyścić gniazdo przypalacza przedmiotem niemetalowym.*

#### 2. Kompresor źle pracuje

Wyładowany akumulator samochodowy

- *Włączyć silnik samochodu.*

Brak kontaktu w gnieździe przypalacza

- *Przeczyścić gniazdo przypalacza przedmiotem niemetalowym*

### CZYSZCZENIE

Każdorazowo po zakończeniu pracy należy czyścić kadłub kompresora samochodowego i jego otwory wentylacyjne od brudu i kurzu bawełnianą ściereczką lub serwetką.

Trwałe zanieczyszczenia zaleca się usuwać za pomocą ściereczki zwilżonej w wodzie mydlanej.

Nie pozwala się stosować rozpuszczalników: benzyny, alkoholi, roztworów amoniakalnych itp. celem usunięcia zanieczyszczeń. Wymienione cieczy niekorzystnie działają na części plastikowe kompresora samochodowego.

## Automobilový kompresor

### OBLAST POUŽITÍ

Tento výrobek se používá k nahuštění pneumatik, míčů, nafukovacích matrací, bicyklových pneumatik, apod. Automobilový kompresor je vybaven manometrem a kabelem do cigaretového zapalovače (12 V) vozidla.

### TECHNICKÉ ÚDAJE

Napětí palubní sítě automobilu, V	12
Příkon, W	180
Výkon, l/min	35
Počet otáček při chodu naprázdno, otáčka/min	4600
Maximální výstupní tlak, bar (Pa)	10 (1000000)
Hmotnost, kg	2,3

### OBECNÉ POKYNY

- Automobilový kompresor nesmí být vystaven dešti a sněhu.
- Nepoužívejte výrobek za zvýšené vlhkosti.
- Nepracujte blízko hořlavých tekutin a plynů.
- Automobilový kompresor nesmí používat děti bez dohledu dospělé osoby.
- Uchovejte v suchu, v uzavřené místnosti a mimo dosah dětí.
- Nepřetěžujte výrobek během provozu. Na závady vzniklé následkem přetížení se nárok na bezplatnou záruční opravu nevztahuje.
- Neužívejte výrobek k jinému účelu, než ke kterému byl vyroben.
- Pravidelně kontrolujte stav hadice na přívod vzduchu.
- Je zakázáno přemísťovat kompresor za šňůru.
- Chraňte povrch hadice před působením olejů nebo ostrých předmětů.
- Chraňte hadici před přehřátím.
- Během práce kontrolujte rovnovahu.
- Udržujte čistotu kompresoru. Pravidelně odstraňujte nečistoty.
- V následujících případech je nutné odpojit kompresor od palubní sítě automobilu:
  1. Výrobek se neuzívá.
  2. Během údržby.
  3. Při výměně příslušenství a mechanických dílů.
- Pracujte pozorně a soustředěně.
- Nepracujte, pokud jste unavení nebo nemocní.
- Pravidelně kontrolujte výrobek, zda nemá nějakou poruchu nebo vadu.
- Při zjištění poruchy se obraťte na servisní službu.
- Aby se zabránilo poruchám, nepoužívejte náhradní díly od jiných výrobců.

### Aby se zabránilo poruchám, je nutné:

- udržovat čistotu kabelu kompresoru. V případě zkratu při napojení kompresoru na akumulátor automobilu může dojít k situaci ohrožující život. Akumulátor má velmi vysokou kapacitu, a proto je nebezpečí úrazu.
- chránit kompresor před přehřátím. Během provozu nepřikrývat kompresor jinými předměty.

### Před uvedením do provozu zkontrolujte, zda:

- napětí automobilového akumulátoru odpovídá charakteristikám kompresoru.
- akumulátor zajišťuje velikost proudu 10 A.
- nejsou žádné vady v kabelu a zásuvce cigaretového zapalovače automobilu.

### PROVOZ

Nejprve zkontrolujte tlak v objektu, který budete nahušťovat. To se dá udělat pomocí manometru, který je součástí kompresoru. Vypnutý kompresor napojte hadicí na objekt, který budete nahušťovat.

Dávejte pozor, aby nedošlo k přílišnému tlaku.

Neinstalujte zapnutý kompresor uvnitř auta.

Neopouštějte zapnutý kompresor bez dozoru.

V následujících případech okamžitě vypněte kompresor:

1. Je závadný kabel adaptéru nebo přívodní šňůra;
2. Při objevení zápachu spálené izolace.

**UPOZORNĚNÍ!** Tento kompresor je určen pouze k používání během krátké doby (max. 10 minut). Používáním kompresoru během delší doby může dojít k jeho přehřátí a poruše. Pokud potřebujete používat kompresor delší dobu, po prvních 10 minutách vypněte přístroj a nechte vychladnout neméně 10 minut před opakovaným spouštěním.

**POZOR!** Nebezpečí popálení. Z důvodů popálení kůže se těmto povrchům vyhýbejte **2**

### Nahuštění automobilových pneumatik

- Postavte auto tak, aby vsuvka byla co nejbližší k zemi.
- Instalujte nátrubek na vsuvku pneumatiky. Stlačte paku dolů a upevněte nátrubek.
- Zkontrolujte tlak pomocí manometru.
- Zapojte kompresor do zásuvky cigaretového zapalovače.
- Když dosáhnete potřebného tlaku, odpojte kompresor od zásuvky cigaretového zapalovače.
- Otočte držák spojovací vsuvky a sejměte jí s ventilem.

## Nahuštění míčů a hráček

- Instalujte adaptér ventilu (přechodku nebo jehlu k nahuštění míčů) na nátrubek a stlačením paky dolů upevněte držák.
- Připojte hadici s adaptérem k objektu, který budete nahušřovat.
- Zapojte kompresor do zásuvky cigaretového zapalovače.
- Když dosáhnete potřebného tlaku, odpojte kompresor od zásuvky cigaretového zapalovače.
- Odpojte hadici s adaptérem od objektu.
- Rychle uzavřete vzduchový ventil objektu.

**UPOZORNĚNÍ!** Sledujte tlak vzduchu v objektu, který nahušřujete. Nepřipoušřejte vznik přílišného tlaku v objektu.

## SVÍTILNA **3**

**POZNÁMKA:** Z boku na krytu kompresoru je doplňková zásuvka, podobná zásuvce cigaretového zapalovače. Pokud jste zapojili kompresor do zásuvky cigaretového zapalovače, můžete pomocí této doplňkové zásuvky připojit další přístroje.

**UPOZORNĚNÍ!** Nepoužívejte kompresor spolu s dalšími přístroji, protože v tomto případě spotřeba elektrické energie bude příliš velká. To může mít za následek poruchu kabelu nebo zásuvky cigaretového zapalovače, stejně jako přepálení pojistky palubní sítě nebo vybíjení akumulátoru.

## Možné závady, jejich příčiny a způsoby odstranění

### 1. Kompresor se nezapíná

Pojistka v autě se přepálila

- *Vyměňte pojistku v montážním bloku auta*

Špatný kontakt v zásuvce cigaretového zapalovače

- *Pročišřte zásuvku cigaretového zapalovače nekovovým předmětem.*

### 2. Kompresor funguje špatně

Je vybit automobilový akumulátor

- *Spustřte motor automobilu.*

Špatný kontakt v zásuvce cigaretového zapalovače

- *Pročišřte zásuvku cigaretového zapalovače nekovovým předmětem.*

## ČIŠřTĚNÍ

Po ukončení práce doporučujeme vždycky čistit kryt automobilového kompresoru a jeho ventilační otvory od prachu a nečistot pomocí bavlněného hadříčku nebo ubrousku.

Odolné znečišřtění doporučujeme odstraňovat pomocí hadříčku, namočeného v mýdlové vodě.

K odstranění nečistot je zakázáno používat rozpoušřtřidla: benzín, líh, amoniakální roztoky apod., protože tyto tekutiny nepříznivě působí na díly automobilového kompresoru z umělé hmoty.

# CS Srpski

## Automobilski kompresor

### PODRUČJE PRIMENE

Ovaj proizvod se primenjuje za naduvavanje automobilskih guma, lopti, vazdušnih dušeka, guma za bicikle itd. Kompresor je opremljen manometrom i utikačem za uključivanje u 12-voltnu utičnicu automobilskog upaljača za cigarete.

### TEHNIČKE KARAKTERISTIKE

Napon električne mreže automobila, V	12
Snaga, W	180
Kapacitet, l/min	35
Brzina praznog hoda, o/min	4600
Maksimalni tlak na izlazu, atm (Pa)	10 (1000000)
Težina, kg	2,3

### OPŠTE POSTAVKE

- Ne ostavljajte kompresor na kiši i snegu.
- Ne koristite proizvod u uslovima povećane vlažnosti.
- Nemojte raditi u blizini lako zapaljivih tečnosti i gasova.
- Ne dozvoljavajte deci da samostalno rukuju kompresorom.
- Čuvajte na suhom, zatvorenom i nedostupnom mestu.
- Nemojte preopteretiti proizvod u procesu rada. Kvarovi koji nastanu usled preopterećenja ne spadaju pod uslove besplatnog garantnog remonta.
- Koristite proizvod samo u namenske svrhe.
- Pazite na ispravnost creva za odvođenje vazduha.
- Zabranjeno je premeštanje kompresora pomoću kabela napajanja.
- Izbegavajte dejstvo maziva i oštrih predmeta na površinu creva.
- Izbegavajte pregrevanje creva.
- U procesu rada kompresor treba da stoji u stabilnom položaju.
- Pazite na čistoću kompresora. Redovno ga čistite od prljavšine.
- U sledećim slučajevima neophodno je isključiti kompresor iz električne mreže automobila:
  1. Uređaj se ne upotrebljava;
  2. U procesu tehničkog održavanja;
  3. Prilikom zamene priključaka i mehaničkih delova.
- Izbegavajte nehotično uključivanje automobilskog kompresora.
- Budite pažljivi i usredotočeni za vreme rada.
- Nemojte raditi ako ste umorni i bolesni.
- Redovno proveravajte uređaj da ustanovite da nema oštećenja i neispravnosti.
- U slučaju kvarova obratite se Servisnoj službi.
- Radi izbegavanja oštećenja, nemojte koristiti rezervne delove drugih proizvođača.

CS

- Pazite na čistoću utikača kompresora. Prilikom priključivanja kompresora na akumulator automobila, u slučaju kratkog spoja, može nastati po život opasna situacija. Akumulator ima veoma visok električni kapacitet, što može da dovede do povreda.
- Pazite da se kompresor ne pregreva. Za vreme rada, nemojte pokrivati kompresor stranim predmetima.

#### Pre uključivanja proverite:

- da li napon automobilsog akumulatora odgovara karakteristikama kompresora;
- može li akumulator davati struju jakosti 10 A;
- odsustvo oštećenja i kvarova na kabele i utikaču automobilsog upaljača za cigarete.

## RAD

Najpre proverite pritisak u predmetu koji se naduvava. To možete učiniti pomoću manometra ugrađenog u kompresor. Dovoljno je da priključite crevo, dok kompresor ne radi, na predmet što se naduvava.

Izbegavajte naduvavanje na previsok pritisak u predmetu.

Nemojte postavljati kompresor u radu u salonu automobila.

Ne ostavljajte uključen kompresor bez nadzora.

U sledećim slučajevima isključite kompresor bez odlaganja:

1. Kada je neispravan utikač ili kada je oštećen kabel napajanja;
2. Pri pojavi smrada nagorele instalacije.

**Paznja !** Ovaj kompresor je predviđen samo za korišćenje u kraćim periodima vremena (ne više od 10 minuta). Korišćenje kompresora duže od tog vremena može dovesti do njegovog pregrevanja i kvarova. Ako želite da koristite kompresor duže vreme, isključite uređaj nakon prvih 10 minuta rada i pustite ga da se hladi najmanje 10 minuta, pre nego što ga ponovo uključite.

**Paznja !** Opasnost od zadobivanja opekline. Izbegavajte biti u blizini ovih površina jer postoji opasnost od zadobivanja opekline **2**

CS

### Naduvavanje automobilskih guma

- Postavite automobil tako da ventil pneumatika bude što bliže zemlji.
- Postavite priključak kompresora na ventil pneumatika. Pritisnite ručicu prema dole da učvrstite priključak.
- Proverite pritisak pomoću manometra.
- Uključite kompresor u utičnicu upaljača za cigarete.
- Kada je postignut potreban pritisak u gumi, isključite kompresor iz utičnice upaljača za cigarete.
- Podignite ručicu priključka i skinite priključak s ventila.

### Naduvavanje lopti i igraćaka

- Nameštite nastavak-redukciju na priključak pritiska i pritegnite fiksator, pritisnuvši ručicu prema dole.
- Spojite crevo za vazduh sa redukcijom prema predmetu koji se naduvava.
- Uključite kompresor u utičnicu upaljača za cigarete.
- Kada je postignut potreban pritisak, isključite kompresor iz utičnice upaljača za cigarete.
- Odvojite crevo za vazduh sa redukcijom od napumpanog predmeta.
- Brzo zatvorite vazdušni kanal napumpanog predmeta.

**Paznja !** Pazite na pritisak zraka u predmetu koji se naduvava. Ne dozvoljavajte stvaranje previsokog pritiska u predmetu koji se naduvava.

## SVETILJKA **3**

### Primedba:

Na telu kompresora, sa strane, smeštena je dodatna utičnica, jednaka utičnici na upaljaču za cigarete. Ako je kompresor priključen na upaljač za cigarete, na tu utičnicu na kućištu možete da priključite bilo koje dodatne uređaje.

Ipak, nemojte koristiti kompresor istovremeno sa dodatnim uređajima ! Potrošnja energije u takvom slučaju može da se pokaže previsokom. Posledice sličnih postupaka mogu biti kvarovi utikača ili utičnice upaljača za cigarete, a takođe pregorevanje osigurača instalacije automobila ili pražnjenje akumulatora.

### ČIŠĆENJE

Preporučuje se da svaki put, posle završetka rada, krpom ili salvetom očistite kućište kompresora i njegove ventilacione otvore od prljavštine i prašine.

Preporučuje se da tvrdokorne mrlje uklanjate pomoću krpe umočene u sapunjavoj vodi.

Zabranjeno je korišćenje rastvarača za uklanjanje prljavštine: benzin, špirit, rastvori amonijaka itd. Te tečnosti mogu oštetiti plastične delove kompresora.

## MOGUĆE TEHNIČKE POTEŠKOĆE

### 1. Kompresor se ne uključuje.

Pregoreo je osigurač u automobilu.

- Zamenite osigurač u automobilskom bloku osigurača.

Loš kontakt u utičnici upaljača za cigarete.

- Očistite utičnicu automobilsog upaljača nemetalnim predmetom.

### 2. Kompresor slabo radi.

Ispražnjen akumulator automobila.

- Pokrenite motor automobila.

Loš kontakt u utičnici upaljača za cigarete.

- Očistite utičnicu automobilsog upaljača nemetalnim predmetom.



## Fordítás magyarból

### ALKALMAZÁSI TERÜLET

Az adott szerszám rendeltetése: gépkocsi-gumiabroncsok, labdak, felfújható gumimatracok, a kerékpár/bicikli tömlők s.t.b. felpumpálása. Gépkocsi-kompresszor a manométerrel és a 12-voltos auto-rágyújtási készülékhez csatlakoztatásra szolgáló steckkerrel van ellátva.

### TECHNIKAI JELLEMZÉSEK

A gépkocsi fedélzeti halozatnak elektromos feszültsége, V.	12
Elektromos teljesítmény, Vt	180
Teljesítmény, l/perc	35
Üresjárat sebessége, fordulat/perc	4600
Kimenő nyomás, bar (Pa)	10 (1000000)
Súly, kg.	2,3

### ÁLTALÁNOS RENDELKEZÉSEK

- Ne hagyjon a gépkocsi-kompresszort az eső vagy hó közvetlen behatása alatt.
- Ne használjon a készítményt a fokozott légnedveség körülmények között.
- Ne dolgozzon a könnyen fellobbanó folyadékok és gázok közelében.
- Ne engedjen a gyerekeknek önállóan használni a gépkocsi-kompresszort.
- Tárolja a terméket száraz, a gyermekek számára megközelíthetetlen helyben.
- Ne túlterheljen a gépkocsi-kompresszort a munka folyamán.
- A túlterhelés következtében keletkezett sérülések nem kerülnek az ingyen garancia-javítás feltételek alá.
- A készítményt szigorúan a rendeltetésének megfelelően használjon fel.
- Figyeljen arra, hogy a levegővel szolgáltató tömlő kifogástalan állapotban legyen.
- Tilos a kompresszort áthelyezést végezni a zsinór felhasználásával.
- Kerüljön a olajok, illetve éles tárgyak behatását a tömlő felületre.
- Kerüljön a tömlőnek túlmelegedését.
- A munka folyamán figyeljen az egyensúlyi állapotra.
- Vigyázzon a kompresszor tisztaságra. Rendszeresen tisztítsa meg őt a beszennyezésektől.
- Szükséges a kompresszor lekapcsolása a gép fedélzeti halozattól a következő esetekben:
  1. A készítmény nem használják
  2. A technikai javító-karbantartó szolgáltatóskor.
  3. A tartozékok és mechanikai alatrészek cserélésekor.
- Legyen figyelmes és koncentrált a munka folyamán.
- Ne dolgozzon, ha elfáradt vagy rosszul érzi magát.
- Rendszeresen ellenőrizze a termékek a törések, illetve meghibásodás hiány szempontból.

- Az eltörés esetén forduljon a szerviz szolgálatához.
- A töréseknek elkerülése végett ne használjon a más gyártóktól származó alatrészeket.

### A töréseknek elkerülése végett szükséges:

- Figyelni a kompresszori stecker tisztaságáért. A kompresszornak az auto-akkumulátorhoz hozzákapcsolásakor a rövidzárlat esetében az elet vezéylezetítő situáció keletkezhet. Akkumulátornak nagyon magas kapacitása van, ami következtében. Ön a sérülést kaphat.
- Figyelni kell arra, hogy a kompresszor ne túlmelegedjen. Nem szabad a gépkocsi-kompresszort a munka folyamán mellékes tárgyakkal letakarni.

### A gépkocsi-kompresszor bekapcsolása előtt ellenőrizze:

- Az auto-akkumulátor elektromos feszültsége egybeesik-e a gépkocsi-kompresszor feszültségével.
- Képes-e auto-akkumulátor a 10-ampères áramerősséget biztosítani.
- Nincsenek-e az auto-rágyújtási készülék kábelében és konnektorban törések, illetve meghibásodások.

### A MUNKA

Először ellenőrizze a felpumpált objektumban meglévő legnyomást. Erre lehetőséget ad a kompresszorba beépített manométer. Egyszerűen csatlakozzon a nem működő kompresszor tömlőjét a felpumpált objektumhoz.

Kerüljön a túlságosan magas összenyomást.

Ne helyezzen el a működő kompresszort a gépkocsi szalonjában.

Ne hagyjon működő kompresszort felügyelet nélkül.

Azonnal, késedelem nélkül, ki kell kapcsolni a kompresszort a következő esetekben:

1. Ha az adapternek stekere meghibásodott vagy az áramtáplálási zsinór üzemképtelen.
2. A perszell szigetelés szagának megjelenésekor.

**FIGYELEM:** Az adott kompresszor csak a rövidebb időn belüli felhasználásra van betervezve (legfeljebb 10 perc). A kompresszornak hosszabb idő folyamán igénybevétele a túlmelegedésehez és töréséhez vezethet. Ha Önnek szüksége van a kompresszor hosszabb időn belüli felhasználásában, akkor a munka első 10 perc után ki kell kapcsolni a gépkocsi-kompresszort és hagyni őt lehűlni, minimálisan 10 folyamán az újabb beindítás előtt.

**FIGYELEM:** megégetés veszélye **2**

### Gépkocsi kerék belsőgumi felpumpálása

- Állítsa be a gépkocsiját úgy, hogy a nipli legközelebb a földhöz volt elhelyezve.
- Állítsa be csonkot a kerék belsőgumi niplire. Nyomjon a kart lefelé és rögzítse a stucert.
- Ellenőrizze a nyomást a manométer segítségével.
- Bekapcsolja be kompresszort a auto-rágyújtási készülék dugaszoló csatlakozójába.
- Amikor a nyomás szükséges szintjét eléri, ki kell kapcsolni kompresszort az auto-rágyújtási készülék csatlakozótól.
- Nyitsson ki összekötő nipli rögzítőt és lehúzza őt a ventillről.

# RO Română

## Compresor automobile

### Labdak és jatekok felpumpálása.

- Állítsa be a ventil adapteret (átmenő készülék vagy a labda felpumpásra szolgáló tű) stucerre és zárja be a fixatort a kart lefelé nyomva.
- Csatlakozza a levegős tömlőt adapterrel a felpumpalott objektumhoz.
- Bekapcsolja kompresszort az auto-rágyújtási készülék dugaszoló csatlakozójába.
- Amennyiben a nyomás szükséges szintjét eléri, ki kell kapcsolni kompresszort az auto-rágyújtási készülék csatlakozótól.
- Lekapcsolja a levegős tömlőt adapterrel a felpumpalott objektumtól.
- Gyorsan bezárja a felpumpalott objektumnak levegős csatornát.

**FIGYELEM:** Figyeljen a felpumpalott objektumban meglevő levegő nyomásaért. Nem engedje meg a túlságosan magas összenyomást felpumpalott objektumban.

### LÁMPA 3

**MEGJEGYZÉS:** A kompresszorház egy oldalon egy kiegészítő dugaszoló csatlakozó van elhelyezve, hasonló az auto-rágyújtási készülék dugaszoló csatlakozójával. Ha Ön hozzakapcsolt a kompresszort az auto-rágyújtási készülékhez, akkor ez a dugaszoló csatlakozó segítségével bekapcsolni tud valamilyen kiegészítő berendezést.

**FIGYELEM:** Ne használja kompresszort egyidejűleg a kiegészítő berendezéssel. Ilyen esetben az áramfogyasztás szintje túl magas lehet. Ennek eredményeképpen lehetséges a steckkernek, illetve a auto-rágyújtási készülék dugaszoló csatlakozójának meghibásodása, ugyanakkor lehetséges a fedélzeti halozat biztosítékainak kiégtése, vagy az akkumulátornak kiséülése.

### HIBAEHÉLYZÉSEK

#### 1. A kompresszor nem indul

Az autó fedélzeti halozat biztosítékának kiégtése.

- *Cserélje fel a biztosítékot.*

Laza érintkezés auto-rágyújtási készülék fészekben.

- *Tisztítsa meg auto-rágyújtási készülék fészeket nemfémes tárgy használatával.*

#### 2. A kompresszor rosszul működik

Akkumulátornak kiséülése.

- *Megindítsa az autó motort.*

Laza érintkezés auto-rágyújtási készülék fészekben

- *Tisztítsa meg auto-rágyújtási készüléknek fészeket nemfémes tárgy használatával.*

Minden alkalommal a munka befejezése után ajánlatos kompresszorház és szellőztető lyukainak tisztítása a piszok – és portól a pamutszövet, illetve szalvéta segítségével.

Állékony beszennyezéseket ajánlható a szappanos vízben megnedvesített rongy segítségével távolítani.

Tilos a szennyezéseket távolítása az oldószerek felhasználásával, olyanok mint benzin, ammóniás oldat és s.t.b. Adott folyadékok kedvezőtlen hatást gyakorolnak a gépkocsi-kompresszor műanyagból való alkatrészekre.

### DOMENIUL DE UTILIZARE

Acest aparat este utilizat cu scopul pompării pneurilor auto, mingilor, saltele gonflabile, pneurilor pentru biciclete ș.a. Compresorul este utilizat cu manometru și fișă pentru conectarea la priză de 12 volți la sursa de încălzire a automobilului.

### CARACTERISTICILE TEHNICE

Tensiunea de bord a automobilului, V	12
Puterea, Wt	180
Productivitate, l/min	35
Viteza mersului în gol, rot/min	4600
Presiunea maximă la ieșire, atm (Pa)	10 (1000000)
Greutatea, kg	2,3

### DATE GENERALE

- Nu lăsați compresorul în ploaie sau ninsoare
- Nu utilizați aparatul în condiții de umiditate sporită.
- Nu lucrați în apropierea lichidelor și gazelor ușor inflamabile.
- Nu permiteți copiilor să exploateze compresorul în mod independent.
- A fi păstrat într-un loc uscat și ferit de copii.
- Nu încercați aparatul în procesul de lucru. Deteriorările și funcționarea necorespunzătoare cauzate de supraîncălzirea nu cad sub incidența condițiilor de garanție și reparație gratuită.
- Utilizați aparatul strict după destinație.
- Verificați funcționalitatea furtunului pentru alimentarea cu aer.
- Se interzice deplasarea compresorului prin intermediul cablului de la sursa de energie.
- Evitați influența uleiurilor sau obiectelor ascuțite pe suprafața furtunului.
- Evitați supraîncălzirea furtunului
- În procesul de lucru, compresorul trebuie să se afle în poziție stabilă
- Compresorul trebuie să fie curat. Permanent efectuați operațiuni de curățare.
- Este necesar de a deconecta compresorul de la rețeaua de bord a automobilului în următoarele cazuri:
  1. Aparatul nu este în uz
  2. În procesul de deservire tehnică
  3. La schimbarea accesoriilor și elementelor mecanice
- Evitați conectarea întâmplătoare a compresorului auto
- Fiți atenți și concentrați în procesul de lucru.
- Nu lucrați dacă ați obosit sau sunteți bolnavi.
- Regulați verificarea aparatului la apariția defectelor și incorectitudinii în lucru.
- În cazul deteriorării/defectării, adresați-vă la Serviciul de Asistență.
- Pentru a evita defectările nu utilizați elementele de schimb ale altor producători.

- Verificați curățenia fișei compresorului. La conectarea compresorului la acumulatorul automobilului, în cazul apariției unui scurtcircuit, poate fi creată o situație periculoasă pentru viață. Acumulatorul are un volum foarte mare, rezultat în care puteți primi o traumă.
- Verificați dacă compresorul nu se supraîncălzește. Nu acoperiți compresorul cu alte obiecte în procesul de lucru.

#### Verificați înainte de conectare:

- Corespunderea tensiunii acumulatorului automobilului cu caracteristicile compresorului;
- Dacă acumulatorul poate asigura o putere a curențului de 10 A.
- Lipsa defectelor și deteriorărilor în cablu și fișa pentru sursa de incandescență a automobilului.

### LUCRUL

Mai întâi verificați presiunea în obiectul destinat pompării. Aceasta poate fi efectuat prin intermediul manometrului integrat în compresor. Este destul de a conecta furtunul compresorului în stare de repaos la obiectul necesar de pompat.

Evitați pompările în condiții de presiuni ridicate.

Nu instalați compresorul în procesul de lucru în salonul automobilului.

Nu lăsați fără atenție compresorul în lucru.

Imediat deconectați compresorul în următoarele cazuri:

1. La deteriorarea fișei sau defectarea cablului de la sursa de energie electrică;
2. La apariția mirosului de izolație arsă.

**Atenție!** Acest compresor este destinat doar pentru a fi utilizat pe parcursul a unei perioade limitate de timp (nu mai mult de 10 minute). Utilizarea compresorului pe o perioadă de timp mai îndelungată poate conduce la supraîncălzire și consecutiv la defectare. Dacă aveți nevoie de a utiliza compresorul pentru o perioadă de timp mai îndelungată, după primele 10 minute deconectați aparatul și lăsați-l să se răcească minimum 10 minute pînă la re-conectarea repetată.

**ATENȚIE!** Pericol de ardere. Evitați contactul cu aceste suprafețe **2**

#### Pomparea pneurilor auto

- Poziționați automobilul în așa mod încît niplul să se afele cît mai aproape posibil de pămînt.
- Instalați racordul pe niplul pneului. Apăsăți pîrghia în jos și fixați racordul.
- Verificați presiunea cu ajutorul manometrului.
- Conectați compresorul la nișa sursei incandescente a automobilului.
- Cînd este atins nivelul necesar al presiunii, deconectați compresorul de la nișa sursei incandescente a automobilului.
- Ridicați pîrghia racordului și scoateți racordul de pe pneu.

#### Pomparea mingilor și a jucăriilor

- Instalați manșonul de reducere pe racord și stabiliți cu ajutorul fixatorului prin apăsarea pîrghiei în jos.
- Uniți furtunul pentru aer cu racord către obiectul necesar de pompat.
- Conectați compresorul la priza sursei incandescente a automobilului.
- Cînd nivelul necesar al presiunii a fost atins, deconectați compresorul de la priza sursei incandescente a automobilului.
- Deconectați furtunul pentru aer cu racord de la obiectul pompat.
- Repede închideți supapa de aer a obiectului pompat.

**Atenție!** Verificați presiunea aerului în obiectul pompat. Nu permiteți pomparea unei presiuni exagerate în obiectul destinat pompării.

### LĂMPA **3**

**Notă:** Pe carcasa compresorului, din partea laterală, este amplasat o fișă suplimentară compatibilă cu fișa sursei incandescente a automobilului. Dacă conectați compresorul la sursa incandescentă, atunci prin intermediul acestei prize puteți conecta orice alte aparate suplimentare. Totuși, nu trebuie de utilizat compresorul concomitent cu alte aparate! Consumul energiei electrice în acest caz poate fi prea mare. Rezultatul unor astfel de acțiuni poate fi deteriorarea fișei sau prizei sursei incandescente a automobilului, de asemenea și arderea rezistenței rețelei de bord sau descărcarea acumulatorului.

### CURĂȚAREA

Fiecare dată după finisarea lucrului se recomandă a curăța corpul compresorului și orificiile sale de ventilație de gunoi și praf cu ajutorul unui material sau șervețel.

Impuritățile prominente se recomandă a fi înlăturate cu ajutorul unui material îmbibat cu apă cu săpun.

În procesul de curățare se interzice utilizarea unor astfel de diluanți ca benzina, spirt, soluții de amiac ș.a. Aceste lichide pot deteriora detaliile din plastic a compresorului.

### DEFECTELE POSIBILE

#### 1. Compresorul nu se conectează

A ars rezistența la automobil.

- Schimbați rezistența din blocul de montaj a automobilului.

Contact prost în priza sursei de incandescență.

- Curățați priza sursei de incandescență cu un obiect nemetalic.

#### 2. Compresorul lucrează prost.

Acumulatorul automobilului este descărcat.

- Porniți motorul automobilului.

Contact prost în priza sursei de incandescență.

- Curățați priza sursei de incandescență cu un obiect nemetalic.

## Avtomobilski kompresor

### PODROČJE UPORABE

Ta izdelek se uporablja za napihovanje avtomobilskih gum, žog, napihljivih blazin, kolesarskih gum, itd. Kompresor je opremljen z manometrom in vtikačem za priključitev na 12 voltni priključek avtomobilskega vžigalnika.

### TEHNIČNE LASTNOSTI

Napetost električnega napajanja v avtomobilu, V	12
Moč, W	180
Storilnost, l/min	35
Hitrost praznega teka, obr/min	4600
Maksimalni tlak pri izhodu, atm (Pa)	10 (1000000)
Teža, kg	2,3

### SPLOŠNA NAVODILA

- Kompresorja ne puščajte na dežju ali snegu.
- Izdelka ne uporabljajte v okolju s povečano vlažnostjo.
- Izdelka ne uporabljajte v bližini lahko vnetljivih tekočin in plinov.
- Otroci ne smejo samostojno uporabljati kompresorja.
- Izdelek hranite v suhem in zaprtem prostoru izven dosega otrok.
- Med uporabo ne preobremenjujte izdelka. Če pride do motenj v delovanju zaradi preobremenitve, niste upravičeni do brezplačnega popravila v garancijskem roku.
- Izdelek uporabljajte izključno za opravila, za katera je bil izdelek izdelan.
- Bodite pozorni na pravilno delovanje cevi za dovod zraka.
- Ne premikajte kompresorja s pomočjo napajalnega kabla.
- Ne dovolite, da pride površina cevi v stik z oljem ali ostrimi predmeti.
- Ne dovolite, da pride do pregretja cevi.
- Med delovanjem se mora kompresor nahajati na stabilni podlagi.
- Poskrbite za čistočo kompresorja. Dosledno izvajajte redno čiščenje.
- Kompresor morate nujno izklopiti iz električnega napajanja v avtomobilu v naslednjih primerih:
  1. izdelka ne uporabljate;
  2. med izvajanjem tehničnega servisa;
  3. med menjavo dodatne opreme in mehanskih delov.
- Ne dovolite, da pride do nehotenega vklopa avtomobilskega kompresorja.
- Med delovanjem kompresorja bodite pozorni in osredotočeni na svoje delo.
- Kompresorja ne uporabljajte, če ste utrujeni ali bolni.

- Redno preverjajte, če pri izdelku ni prišlo do okvare ali motenj v delovanju.
- V primeru okvare se obrnite na servisno službo.
- Da ne bi prišlo do okvare, ne uporabljajte rezervnih delov drugih proizvajalcev.
- Poskrbite za čistočo vtikača kompresorja. Ob priklopu kompresorja na akumulator avtomobila lahko pride v primeru kratkega stika do življenjsko nevarne situacije. Akumulator ima zelo visoko kapaciteto, zato se lahko poškodujete.
- Pazite, da ne pride do pregretja kompresorja. Med delovanjem ne pokrivajte kompresorja s tujimi predmeti.

### Pred priključitvijo preverite:

- ali je napetost avtomobilskega akumulatorja v skladu s tehničnimi lastnostmi kompresorja;
- ali akumulator omogoča jakost toka 10 A;
- ali ni prišlo do okvare ali motenj v delovanju kabla ali vtičnice avtomobilskega vžigalnika.

### UPORABA

Najprej preverite tlak v napihljivem predmetu. To lahko storite s pomočjo manometra, vgrajenega v kompresor. Zadostuje že priklop cevi nedejavnega kompresorja na napihljivi predmet.

Izogibajte se dovajanju previsokega tlaka.

Ne postavljajte delujočega kompresorja v predel avtomobila, ki je namenjen potnikom.

Vključenega kompresorja ne puščajte brez nadzora.

Kompresor takoj izključite v naslednjih primerih:

1. ob nepravilnem delovanju vtikača ali ob poškodbi napajalnega kabla;
2. če se pojavi vonj po zažgani izolaciji.

**Pozor!** Ta kompresor se lahko vsakokrat uporablja le za krajše časovno obdobje (največ 10 minut). Če boste kompresor uporabljali dlje časa, lahko pride do pregretja in poškodb. Če potrebujete kompresor za dlje časa, ga izključite po prvih 10-ih minutah delovanja in počakajte, da miruje vsaj 10 minut pred ponovno vključitvijo.

**Pozor!** Nevarnost opeklin! Izogibajte se bližini teh površin **2**

### Napihovanje avtomobilskih gum

- Namestite avtomobil tako, da se bo ventil nahajal čim bližje tlom.
- Nastavite cev na ventil avtomobilske zračnice. Potisnite zaklopko navzdol in pritrdite cev.
- Preverite tlak s pomočjo manometra.
- Priključite kompresor na priključek avtomobilskega vžigalnika.
- Ko dosežete potrebno višino tlaka, izključite kompresor iz priključka avtomobilskega vžigalnika.
- Dvignite zaklopko cevi in odstranite cev z ventila.

### Napihovanje žog in igrač

- Namestite nastavljeni adapter na cev in s pritiskom navzdol na zaklopko pritrdite držalo.
- Zračno cev z adapterjem povežite z napihljivim predmetom.
- Priključite kompresor na priključek avtomobilskega vžigalnika.

- Ko dosežete potrebno višino tlaka, izključite kompresor iz priključka avtomobilskega vžigalnika.
- Prekinite povezavo med zračno cevjo z adapterjem in napihljivim predmetom.
- Hitro zaprite zračno odprtino napihljivega predmeta.

**Pozor!** Bodite pozorni na tlak zraka v napihljivem predmetu. V napihljivem predmetu ne sme priti do previsokega tlaka.

## LUČKA 3

### Opomba

Ob strani ohišja kompresorja se nahaja dodatni priključek, podoben priključku avtomobilskega vžigalnika. Če ste priključili kompresor na avtomobilski vžigalnik, lahko preko tega priključka priključite katero koli dodatno napravo.

Vendar kompresorja ne smete uporabljati istočasno z dodatnimi napravami! Poraba električne energije je lahko v tem primeru previsoka. Zaradi tega lahko pride do nepravilnosti v delovanju vtikača ali priključka avtomobilskega vžigalnika, lahko pa tudi pregori varovalka ali pa se izprazni akumulator.

### ČIŠČENJE

Po vsaki uporabi je priporočljivo očistiti umazanijo in prah z ohišja kompresorja in njegovih prezračevalnih odprtih s cunjjo ali krpo.

Težje odstranljivo umazanijo je priporočljivo odstraniti s pomočjo cunjje, namočene v milnico.

Pri odstranjevanju umazanije ni dovoljena uporaba raztopil, kot so bencin, čisti alkohol, raztopine amoniaka, itd. Navedene tekočine lahko poškodujejo plastične dele kompresorja.

### MOREBITNE NEPRAVILNOSTI PRI DELOVANJU

#### 1. Kompresor se ne vklopi.

Varovalka v avtomobilu je pregorela.

- Zamenjajte varovalko v avtomobilu.

Slab kontakt v odprtini avtomobilskega vžigalnika.

- Očistite odprtino avtomobilskega vžigalnika z nekovinskim predmetom.

#### 2. Kompresor slabo deluje.

Avtomobilski akumulator je prazen.

- Zaženite avtomobilski motor.

Slab kontakt v odprtini avtomobilskega vžigalnika.

- Očistite odprtino avtomobilskega vžigalnika z nekovinskim predmetom.

HR BOS **Hrvatski**

## Automobilski kompresor

### PODRUČJE PRIMJENE

Ovaj proizvod primjenjuje se za pumpanje automobilskih guma, lopti, zračnih madracca, guma za bicikle itd. Kompresor je opremljen manometrom i utikačem za priključivanje na 12-voltni priključak automobilskeg upaljača za cigarete.

### TEHNIČKE KARAKTERISTIKE

Napon električne mreže automobila , V	12
Snaga, W	180
Kapacitet, l/min	35
Brzina praznoga hoda, o/min	4600
Maksimalni tlak na izlazu , atm (Pa)	10 (1000000)
Težina, kg	2,3

### OPĆE POSTAVKE

- Ne ostavljajte kompresor na kiši i snijegu.
- Ne koristite proizvod u uvjetima povišene vlažnosti.
- Nemojte raditi u blizini lako zapaljivih tekućina i plinova.
- Nemojte dopuštati djeci da samostalno rukuju kompresorom.
- Čuvajte na suhom, zatvorenom i nedostupnom mjestu.
- Nemojte preopterećivati proizvod u procesu rada. Kvarovi koji nastanu uslijed preopterećivanja ne spadaju pod uvjete besplatnog jamstvenog remonta.
- Koristite proizvod samo u namjenske svrhe.
- Pazite na ispravnost crijeva za otpremu zraka.
- Zabranjeno je premještati kompresor vukući ga za kabel napajanja.
- Izbjegavajte djelovanje maziva i oštih predmeta na površinu crijeva.
- Izbjegavajte pregrijavanje crijeva.
- U procesu rada kompresor se treba nalaziti u stabilnom položaju.
- Pazite na čistoću kompresora. Redovito ga čistite od prijavštine.
- U sljedećim slučajevima neophodno je isključiti kompresor iz automobilske električne instalacije:
  1. Uređaj se ne koristi;
  2. U procesu tehničkog opsluživanja;
  3. Pri zamjeni priključaka i mehaničkih dijelova.
- Izbjegavajte nehitočno uključivanje automobilskeg kompresora.
- Budite pažljivi i usredotočeni pri radu.
- Nemojte raditi ako ste umorni i bolesni.
- Redovito provjeravajte uređaj da utvrdite da nema oštećenja i neispravnosti.
- U slučaju oštećenja obratite se Servisnoj službi.
- Radi izbjegavanja oštećenja, nemojte koristiti rezervne dijelove drugih proizvođača.

HR  
BOS

- Pazite na čistoću utikača kompresora. Prilikom priključivanja kompresora na akumulator automobila, u slučaju kratkog spoja, može nastati po život opasna situacija. Akumulator ima vrlo visok električni kapacitet, što može dovesti do toga da dobijete ozljede.
- Pazite da se kompresor ne pregrijava. Za vrijeme rada, nemojte prekrivati kompresor stranim predmetima.

#### Prije uključivanja provjerite:

- odgovara li napon automobilskog akumulatora karakteristikama kompresora;
- može li akumulator davati jakost struje od 10 A;
- odsustvo oštećenja i kvarova na kabelu i utikaču automobilskog upaljača za cigarete.

## RAD

Najprije provjerite tlak u predmetu što ga treba pumpati. To se može učiniti pomoću manometra ugrađenoga u kompresor. Dovoljno je priključiti crijevo, dok kompresor ne radi, na predmet što ga treba pumpati.

Izbjegavajte napumpavanje previsokog tlaka u predmetu.

Nemojte postavljati radeći kompresor u salonu automobila.

Ne ostavljajte uključeni kompresor bez nadzora.

U sljedećim slučajevima bez odlaganja isključite kompresor:

1. Kada je neispravan utikač ili pri oštećenju kabela napajanja;
2. Pri pojavi zapaha izgorjele instalacije.

**Pozor !** Ovaj kompresor je predviđen samo za korištenje u kraćim periodima vremena (ne više od 10 minuta). Korištenje kompresora dulje od navedenoga vremena može dovesti do njegovog pregrijavanja i kvarova. Ako trebate koristiti kompresor dulje vrijeme, isključite uređaj nakon prvih 10 minuta rada i pustite ga da se hladi najmanje 10 minuta, prije nego ga ponovo uključite.

**Pažnja !** Opasnost od zadobivanja opekline. Izbjegavajte biti u blizini ovih površina jer postoji opasnost od zadobivanja opekline **2**

#### Pumpanje automobilskih guma

- Postavite automobil tako da ventil gume bude što bliže zemlji.
- Postavite mlaznicu kompresora na ventil gume automobila. Pritisnite ručicu prema dolje da učvrstite mlaznicu.
- Provjerite tlak pomoću manometra.
- Uključite kompresor u utičnicu upaljača za cigarete.
- Kada je postignut potreban tlak u gumi, isključite kompresor iz utičnice upaljača za cigarete.
- Podignite ručicu mlaznice i skinite priključak s ventila.

#### Pumpanje lopti i igraćaka

- Namjestite nastavak-redukciju na mlaznicu i pritegnite fiksator, pritisnuvši ručicu prema dolje.
- Spojite crijevo za zrak s redukcijom prema predmetu koji treba napumpati.
- Uključite kompresor u utičnicu upaljača za cigarete.
- Kada je postignut potreban tlak, isključite kompresor iz utičnice upaljača za cigarete.
- Odvojite crijevo za zrak s redukcijom od napumpanoga predmeta.
- Brzo zatvorite zračni kanal napumpanoga predmeta.

**Pozor!** Pazite na tlak zraka u predmetu što ga pumpate. Ne dopuštajte stvaranje previsokog tlaka u pumpanom predmetu.

## LAMPIN **3**

#### Primjedba:

Sa strane, na kućištu kompresora, smještena je dopunska utičnica, jednaka onoj na upaljaču za cigarete. Ako je kompresor priključen na upaljač za cigarete, na tu utičnicu na kućištu možete priključiti bilo kakve dodatne uređaje.

Međutim, nemojte koristiti kompresor istovremeno s dodatnim uređajima ! Potrošnja energije u takvom slučaju može biti previsoka. Posljedica takvih postupaka mogu biti kvarovi utikača ili utičnice upaljača za cigarete, a također pregaranje osigurava instalacije automobila ili ispražnjenje akumulatora.

## ČIŠĆENJE

Preporučuje se da svakog puta, po okončanju rada, tkaninom ili salvetom očistite kućište kompresora i njegove ventilacijske otvore od prljavštine i prašine.

Otpornija onečišćenja preporučujemo odstranjivati pomoću tkanine namočene u sapunici.

Zabranjeno je koristiti otapala za odstranjivanje prljavštine: benzin, špirit, otopine amonijaka itd. Te tekućine mogu oštetiti plastične dijelove kompresora.

## MOGUĆE TEHNIČKE TEŠKOĆE

### 1. Kompresor se ne uključuje.

Pregorio je osigurač u automobilu.

- Zamijenite osigurač u automobilskom bloku osigurača.

Loš kontakt u utičnici upaljača za cigarete.

- Pročistite utičnicu automobilskog upaljača nemetalnim predmetom.

### 2. Kompresor slabo radi.

Ispražnjen akumulator automobila.

- Pokrenite motor automobila.

Loš kontakt u utičnici upaljača za cigarete.

- Pročistite utičnicu automobilskog upaljača nemetalnim predmetom.

## ΣΥΜΠΙΕΣΤΗΣ ΓΙΑ ΑΥΤΟΚΙΝΗΤΟ

### ΧΡΗΣΗ

Το προϊόν προορίζεται για το φούσκωμα λάστιχων αυτοκινήτων, μπαλών, λάστιχων ποδηλάτων κτλ. Ο συμπιεστής έχει μανόμετρο και ρευματολήπτη για σύνδεση με την υποδοχή του ηλεκτρικού αναπτήρα τσιγάρων αυτοκινήτου με 12 V.

### ΤΕΧΝΙΚΑ ΧΑΡΑΚΤΗΡΙΣΤΙΚΑ

Τάση δικτύου αυτοκινήτου	12 V
Ισχύς	180 W
Παραγωγικότητα	35 λίτρα ανά λεπτό
Ταχύτητα κενής κίνησης	4600 περιστροφές ανά λεπτό
Μέγιστη πίεση εξόδου	10 ατμόσφαιρες (1000000 Pa)
Βάρος	2,3 Kg

### ΓΕΝΙΚΕΣ ΔΙΑΤΑΞΕΙΣ

- Μην αφήνετε τον συμπιεστή όταν χιονίζει ή βρέχει.
- Μην χρησιμοποιείτε τη συσκευή σε υψηλή υγρασία.
- Μην εργάζεστε δίπλα σε εύφλεκτα υγρά και αέρια.
- Μην επιτρέπετε στα παιδιά να χρησιμοποιούν τον συμπιεστή.
- Διατηρείτε τον συμπιεστή σε καθαρούς, κλειστούς και μη προσοίους στα παιδιά χώρους.
- Μην υπερφορτώνετε τη συσκευή κατά τη χρήση. Οι βλάβες που προκύπτουν λόγω υπερφόρτωσης δεν υπάγονται στους όρους δωρεάν εγγυητικής επισκευής.
- Χρησιμοποιήστε την συσκευή μόνο για τον προορισμό της.
- Ελέγχετε την καλή κατάσταση του σωλήνα για μετάδοση αερίου.
- Απαγορεύεται να μετακινείτε τον συμπιεστή τραβώντας το τροφοδοτικό καλώδιο.
- Να αποφεύγετε την επίδραση λαδιών και αιχμηρών αντικειμένων στην επιφάνεια του σωλήνα.
- Να αποφεύγετε την υπερθέρμανση του σωλήνα.
- Ο συμπιεστής κατά τη λειτουργία του πρέπει να είναι σταθερά τοποθετημένος.
- Διατηρείτε τον συμπιεστή σε καθαρή κατάσταση. Καθαρίζετε τον τακτικά από λάσπες.
- Πρέπει να αποσυνδέετε τον συμπιεστή από το ηλεκτρικό δίκτυο του αυτοκινήτου στις εξής περιπτώσεις:
  - Όταν η συσκευή δεν χρησιμοποιείται.
  - Στη διάρκεια της τεχνικής εξυπηρέτησης.
  - Σε περίπτωση αλλαγής ανταλλακτικών ή μηχανικών εξαρτημάτων.
- Να αποφεύγετε αυτόματο άνοιγμα του συμπιεστή.
- Στη διάρκεια της λειτουργίας πρέπει να είστε προσεκτικοί.
- Να μην εργάζεστε όταν είστε κουρασμένοι ή άρρωστος.
- Ελέγχετε τακτικά τη συσκευή για βλάβες.
- Σε περίπτωση βλάβης απευθυνθείτε στην Υπηρεσία

σέρβις.

- Για να αποφύγετε βλάβες, μην χρησιμοποιήσετε ανταλλακτικά άλλων παραγωγών.
- Διατηρείτε καθαρό το ρευματολήπτη του συμπιεστή. Κατά τη σύνδεση του συμπιεστή με τον συσσωρευτή σε περίπτωση βραχυκυκλώματος μπορεί να περιέλθει κίνδυνος για τη ζωή σας. Ο συσσωρευτής έχει μεγάλη χωρητικότητα και μπορεί να προκαλέσει ατύχημα.
- Προσέξτε να μην υπερθερμανθεί ο συμπιεστής. Μην σκεπάζετε τον συμπιεστή με διάφορα αντικείμενα κατά τη λειτουργία του.

### ΠΡΙΝ ΤΗ ΣΥΝΔΕΣΗ ΕΛΕΓΕΤΕ:

- αν η τάση του συσσωρευτή αυτοκινήτου συμφωνεί με τα τεχνικά χαρακτηριστικά του συμπιεστή.
- αν ο συσσωρευτής μπορεί να εξασφαλίσει την ένταση του ρεύματος 10 Α.
- να μην υπάρχει βλάβη στο καλώδιο και στην υποδοχή ηλεκτρικού αναπτήρα τσιγάρων αυτοκινήτου.

### ΛΕΙΤΟΥΡΓΙΑ

Ελέγξτε από πριν την πίεση στο αντικείμενο που θέλετε να φουσκώσετε. Αυτό μπορεί να γίνει μέσω ενσωματωμένου στο συμπιεστή μανόμετρου. Αρκεί να συνδέσετε τον σωλήνα του απενεργοποιημένου συμπιεστή με το αντικείμενο που θέλετε να φουσκώσετε.

Να αποφεύγετε την υπερβολική πίεση.

Μην τοποθετήσετε τον συμπιεστή να λειτουργεί στο σφαλόν του αυτοκινήτου.

Μην αφήνετε τον συμπιεστή να λειτουργεί χωρίς επίβλεψη.

Απενεργοποιήστε αμέσως τον συμπιεστή στις εξής περιπτώσεις:

- Επί βλάβης του ρευματολήπτη ή του καλωδίου του ρεύματος.
- Επί μυρωδιάς καμένων καλωδίων.

### ΠΡΟΣΟΧΗ!

Ο συμπιεστής προορίζεται μόνο για χρήση σε διάρκεια μικρού χρονικού διαστήματος (όχι πάνω από 10 λεπτά). Η χρήση του σε μεγαλύτερο χρονικό διάστημα μπορεί να προκαλέσει υπερθέρμανση και βλάβη. Εάν θέλετε να χρησιμοποιήσετε τον συμπιεστή για μεγαλύτερο χρονικό διάστημα, πάνω από 10 λεπτά λειτουργίας, σταματήστε τη συσκευή τουλάχιστον για 10 λεπτά πριν την επανεκκίνησή της.

### ΠΡΟΣΟΧΗ! Κίνδυνος εγκαυμάτων **2**

#### Φούσκωμα λάστιχων αυτοκινήτου

- Τοποθετήστε το αυτοκίνητο ώστε ο ενδέτης να βρίσκεται όσο το δυνατόν χαμηλότερα.
- Τοποθετήστε τον διασυνδεδετικό σωλήνα στον ενδέτη του λάστιχου της ρόδας. Πατήστε το μοχλό κάτω και σφίξτε τον σωλήνα.
- Ελέγξτε την πίεση με το μανόμετρο.
- Συνδέστε τον συμπιεστή με την υποδοχή ηλεκτρικού αναπτήρα τσιγάρων αυτοκινήτου.
- Όταν η πίεση φτάσει στο απαιτούμενο επίπεδο, αποσυνδέστε τον συμπιεστή από την υποδοχή ηλεκτρικού αναπτήρα τσιγάρων αυτοκινήτου.
- Ανεβάστε τον μοχλό και βγάλτε τον διασυνδεδετικό σωλήνα από τον ενδέτη.

# TR Türkçe

## Araç kompresörü

### UYGULAMA ALANI

Bu ürün araç lastiği, top, havalı döşek, bisiklet lastikleri gibi ürünlerin şişirilmesi için kullanılır. Kompresör manometre ve aracin 12 V çakmak yuvasına takılacak fiş ile donatılmıştır.

### TEKNİK ÖZELLİKLER

Araç voltajı, V	12
Güç, W	180
Kapasite, l/dak	35
Yüksüz devir hızı, devre/dak	4600
Maksimum çıkış basıncı, atü (Pa)	10 (1000000)
Ağırlık, kg	2,3

### GENEL KOŞULLAR

- Kompresörü yağmur ve kar altında bırakmayınız.
- Ürünü yüksek nemli ortamda kullanmayınız.
- Kolay tutuşabilir sıvı ve gazların yakın olduğu yerde çalışmayınız.
- Kompresörü çocuklar tarafından çalıştırmasına müsaade etmeyiniz
- Kuru, kapalı ve çocukların ulaşamayacağı yerde saklayınız.
- Ürünü işletme sırasında aşırı yüklemeyiniz. Aşırı yüklemesinden doğan arızalar ücretsiz garanti servisi dışındadır.
- Ürünü görevine uygun kullanınız.
- Hava besleme hortumun sağlam olup olmadığını kontrol ediniz.
- Kompresörü besleme kablosundan tutup taşımayınız.
- Yağ ve kesici nesnelerin hortumla temasından kaçınınız.
- Hortumun aşırı ısınmasına yol vermeyiniz.
- Kompresörü sağlam zeminde bulunduğu halde çalıştırınız.
- Kompresörü temiz tutunuz ve düzenli olarak kirlenden temizleyiniz.
- Kompresör aşağıdaki hallerde aracın besleme sisteminden ayrılmalıdır:
  - Ürün çalıştırılmıyorsa;
  - Teknik bakım yapıyorsa;
  - Aksam ve mekanik parçalar değiştiriliyorsa.
- Araç kompresörünün kendiliğinden çalışmasına yol vermeyiniz.
- Çalışırken toparlanmış ve dikkatli olunuz.
- Hasta ve yorgun halde çalışmayınız.
- Ürünün hasarlı ve arızalı olup olmadığını düzenli olarak kontrol ediniz.
- Arıza durumunda Servise başvurunuz.
- Arızalara yol vermeme için diğer üreticilerin yedek parçalarını kullanmayınız.
- Kompresör fişinin temiz tutulmasını sağlayınız. Kompresörü araç akümülatörüne bağlarken kısa devre meydana gelirse hayat tehlikesi ile karşı karşıya kalabilirsiniz Akümülatör çok yüksek kapasiteye

### Φούσκωμα μπαλών και παιχνιδιών

- Τοποθετήστε το επίθεμα στο διασυνδεδετικό σωλήνα και κλείστε το στερεωτή, πατώντας το μοχλό κάτω.
- Συνδέστε τον επίθεμα του σωλήνα με το αντικείμενο που θέλετε να φουσκώσετε.
- Συνδέστε τον συμπιεστή με την υποδοχή ηλεκτρικού αναπτήρα τσιγάρων αυτοκινήτου.
- Όταν η πίεση θα φτάσει στο απαιτούμενο επίπεδο, αποσυνδέστε τον συμπιεστή από την υποδοχή ηλεκτρικού αναπτήρα τσιγάρων αυτοκινήτου.
- Γρήγορα κλείστε το κανάλι αερίου του αντικείμενου που φουσκώνετε.

### ΠΡΟΣΟΧΗ!

Ελέγξτε την πίεση στο αντικείμενο που φουσκώνετε. Να αποφύγετε την υπερβολική πίεση.

### ΦΩΤΙΣΜΟΣ 3

### ΣΗΜΕΙΩΣΗ

Στο πλαίσιο μέρος του συμπιεστή βρίσκεται συμπληρωματική υποδοχή, παρόμοια με την υποδοχή ηλεκτρικού αναπτήρα τσιγάρων αυτοκινήτου. Αν συνδέσετε τον συμπιεστή με τον ηλεκτρικό αναπτήρα αυτοκινήτου, τότε μέσω αυτής υποδοχής μπορείτε να συνδέσετε και άλλες συσκευές. Όμως δεν πρέπει να χρησιμοποιήσετε τον συμπιεστή ταυτόχρονα με άλλες συσκευές! Η κατανάλωση της ηλεκτρικής ενέργειας σ' αυτή την περίπτωση μπορεί να είναι υπερβολική και να έχει ως αποτέλεσμα την βλάβη του ρευματολήπτη ή της υποδοχής ηλεκτρικού αναπτήρα τσιγάρων αυτοκινήτου, καθώς και το κάψιμο της ασφάλειας του ηλεκτρικού δικτύου αυτοκινήτου ή ύφεση του συσσωρευτή.

### ΚΑΘΑΡΙΣΜΑ

Κάθε φορά μετά το τέλος της εργασίας συνιστάται να καθαρίζετε το σώμα του συμπιεστή και τις θυρίδες εξαιρισμού από βρομίες και σκόνες με βαμβακερό πανί ή χαρτοπετσέτα. Οι επιμένοντες λεκέδες ή βρομίες συστήνεται να απομακρύνονται με τη βοήθεια υφάσματος βουτηγμένου σε σαπουνόνερο.

Απαγορεύεται η χρήση διαλυτικών: βενζίνης, οισονπνεύματος, αμμωνιακών διαλυτικών ουσιών κτλ. για την απομάκρυνση βρομιάς. Τα άνω υγρά επιδρούν αρνητικά στα πλαστικά εξαρτήματα της συσκευής.

### ΠΙΘΑΝΕΣ ΒΛΑΒΕΣ

1. Ο συμπιεστής δεν ανοίγει.

Κάηκε η ασφάλεια αυτοκινήτου.

- *Αλλάξτε την ασφάλεια ηλεκτρικού δικτύου αυτοκινήτου.*

Κακή επαφή στην υποδοχή ηλεκτρικού αναπτήρα τσιγάρων αυτοκινήτου.

- *Καθαρίστε την υποδοχή με μη μεταλλικό αντικείμενο.*

2. Ο συμπιεστής δεν λειτουργεί καλά.

Άδειασε ο συσσωρευτής αυτοκινήτου.

- *Ανάψτε τον κινητήρα του αυτοκινήτου.*

Κακή επαφή στην υποδοχή ηλεκτρικού αναπτήρα τσιγάρων αυτοκινήτου.

- *Καθαρίστε την υποδοχή με μη μεταλλικό αντικείμενο.*



sahip olduğundan dolayı yaralanma olasılığı mevcuttur.

- Kompresörün aşırı ısınmasına yol vermeyiniz. Kompresör çalışırken üzerini herhangi bir yabancı cisimle örtmeyiniz.

#### **Çalıştırmadan önce aşağıdaki hususları kontrol ediniz:**

- Araç akümülatör voltajının kompresör özelliklerine uyup uymadığını;
- Akümülatörün 10 A'lik cereyan gücünü sağlayabileceğini;
- Araç çakmak yuvası ve kablosunda arıza ve hasarın olup olmadığını

#### **ÇALIŞMA**

Önce şişirilecek nesnedeki hava basıncı kontrol edin. Bunun için kompresör manometresi yarayabilir. Çalışmayan kompresörün hortumunu şişirilecek nesneye takmak yeterlidir.

Hava basıncın aşırı artmasına yol vermeyiniz.

Kompresörü araç içinde çalıştırmayınız.

Kompresörü çalışır durumda bırakmayınız.

Kompresörü aşağıdaki hallerde kapatınız:

1. Fiş veya besleme kablosunun arızalı olduğu
2. Yanık izolasyon kokusu duyulduğu halde

**Dikkat!** Bu kompresör sadece kısa süre kullanmak üzere tasarlanmıştır (10 dakikaya kadar). Kompresörün daha uzun süre çalıştırılması aşırı ısınma ve arızalanmaya neden olabilir. Kompresörün daha uzun süre kullanması gerekirse ilk 10 dakika çalıştıktan sonra kompresörü kapatın ve en az 10 dakika soğutmasını bekleyip tekrar çalıştırabilirsiniz.

**Dikkat!** Yanma tehlikesi bulunduğundan bu bölümlere temas etmekten kaçının **2**

#### **Araç lastiklerin şişirilmesi**

- Aracı lastik rakorunu zemine yakın gelecek şekilde ayarlayınız.
- Hortum başlığını lastik rakoruna geçiriniz. Başlık kolunu aşağı çekerek başlığı tespit ediniz.
- Basıncı manometre ile kontrol ediniz.
- Kompresörü araç çakmağına bağlayınız.
- Hava basıncı gereken seviyeye ulaştığı zaman kompresörü araç çakmağından çıkarınız.
- Başlık kolunu kaldırarak başlığı lastik rakorundan çıkarınız.

#### **Top ve oyuncakların şişirilmesi**

- Geçiş parçasını hortum başlığına geçirip kolu aşağı çekmekle tespit mandalını kilitleyiniz.
- Ucunda geçit parçası olan hava hortumunu şişirilecek nesneye bağlayınız.
- Kompresörü araç çakmağına bağlayınız.
- Hava basıncı gereken seviyeye ulaştığı zaman kompresörü araç çakmağından çıkarınız.
- Ucunda geçit parçası olan hava hortumunu şişirilmiş nesneden ayırınız.
- Şişirilmiş nesnenin hava kanalını çabuk kapatınız.

**Dikkat!** Şişirdiğiniz nesnenin hava basıncını takip ediniz. Şişirilecek nesneye fazla hava doldurmayınız.

#### **LAMBA 3**

#### **Not**

Kompresör gövdesinin yan tarafında araç çakmağı yuvasına benzer ek bir priz bulunmaktadır. Kompresör araç çakmağına bağlı olduğu halde söz konusu priz üzerinden başka bir cihazı besleyebilirsiniz. Fakat kompresör ile birlikte diğer cihazı aynı anda kullanılması tavsiye edilmeyor! Bu durumda enerji tüketimi çok fazla olabilir. Bu ise fiş veya araç çakmak socketinin bozulmasına, ayrıca araç elektrik devresindeki sigortanın yanmasına veya akünün deşarj edilmesine neden olabilir.

#### **Temizleme**

Her zaman çalışma sona erdikten sonra aletin gövdesi ve havalandırma deliklerini kir ve tozdan yumuşak bez veya peçete ile temizleyin. İnatçı lekelerin sabunlu su da ıslatılmış yumuşak bezle temizlenmesi önerilir. Kirleri temizlemek için benzin, ispirto, amonyak çözeltileri vs gibi çözücülerin kullanılmasına yer verilmezdir. Bu tür çözücüler kompresörün plastik parçalarını bozabilir.

#### **MUHTEMEL ARIZALAR**

##### **1. Kompresör çalıştırmıyor.**

Araçta sigorta yanmıştır.

- *Araçın montaj bloğundaki sigortayı değiştirdiniz.*

- Çakmak yuvasında kontak zayıftır.

- *Çakmak yuvasını maden olmayan cisimle temizlediniz.*

##### **2. Kompresör normal çalışmıyor.**

Araç akümülatörü deşarj olmuştur.

- *Araç motorunu çalıştırınız.*

Çakmak yuvasında kontak zayıftır.

- *Çakmak yuvasını maden olmayan cisimle temizlediniz.*

**ملاحظة**

على جانب جسم المنفاخ يوجد مأخذ إضافي للكهرباء ، مشابه للذي داخل السيارة . فإذا أوصلتم المنفاخ إلى مأخذ السيارة فيإمكانكم استخدام المأخذ الإضافي لتوصيل أشياء أخرى .

و لكن لا ينصح باستخدام المأخذ الإضافي و المنفاخ يعمل ، في هذه الحالة سيكون استهلاك الكهرباء عالي . و بالنتيجة ممكن أن يتعطل مأخذ الكهرباء أو المقبس ، أو أحتراق فيوز أمان الكهرباء في السيارة أو تفريغ البطارية .

**تنظيف المنفاخ**

بعد كل استخدام للمنفاخ ينصح بتنظيفه ، و كذلك فتحات التهوية من الوسخ و الغبار بقطعة قماش أو منديل .

الإنتساخ الشديد ينصح بإزالته بواسطة قماش مرطب بالماء و الصابون . لإزالة الإنتساخ يمنع استخدام المحاليل التالية : البنزين ، الكحول ، و المحاليل النشادرية إلخ.. لأن هذه المحاليل تؤدي عطب المواد البلاستيكية في المنفاخ .

**الأعطال الممكنة****1. المنفاخ لا يعمل**

- أحتراق فيوز الأمان في السيارة .
- غيروا الفيوز داخل وحدة الفيوزات في السيارة .
- التماس سيي لمأخذ الكهرباء في السيارة .
- نظفوا المأخذ من الأوساخ .

**2. المنفاخ يعمل بشكل سيئ**

- بطارية السيارة غير مشحونة
- شغلوا محرك السيارة .
- التماس سيي لمأخذ الكهرباء في السيارة .
- نظفوا المأخذ من الأوساخ .

## منفاخ هواء للسيارات

- قبل تشغيل المنفاخ عليكم التحقق مما يلي :
- مطابقة شدة تيار بطارية السيارة مع مواصفات المنفاخ .
- هل تستطيع البطارية تأمين تيار بقوة 10 أمبير .
- عدم وجود عطب أو خلل في سلك أو فيش الوصلة .

### سير العمل

في البداية عليكم قياس الضغط داخل الجسم المراد نفخه . هذا ممكن القيام به بواسطة ساعة القياس الموجودة على المنفاخ . يكفي للقيام بذلك وصل طرف خرطوم المنفاخ إلى الجسم المراد نفخه .

عليكم تجنب الضغط الزائد عن حده . لا تتركوا المنفاخ يعمل بدون مراقبة .

عليكم إطفاء المنفاخ في الحالات التالية :

1. عند عطب الفيش أو تعطل سلك التغذية .
2. عند ظهور رائحة أحترق المواد العازلة .

**أنتباه !** المنفاخ مصمم للعمل لوقت غير

طويل ( لا أكثر من 10 دقيقة ) . تشغيل

المنفاخ لفترة أطول مما هو موضح يؤدي إلى

تسخينه و تلفه . إذا كان عليكم تشغيل

المنفاخ أكثر من الوقت اللازم ، بعد

العمل 10 دقيقة الأولى عليكم إطفائه

و تبريده خلال 10 دقائق ، قبل تشغيله مرة أخرى .

### أنتباه !

تحذير : إن هذه الآلة مصنوعة من مواد التي

ممكن أن ترتفع درجة حرارتها كثيرا .

(صورة رقم 2)

### نفخ دوليب السيارات

- عليكم توقيف السيارة ، بحيث تكون الوصلة قريبة من الأرض .
- تركيب الوصلة على رأس الدولاب .
- إضغطوا الذراع للأسفل و ثبوتوا الوصلة .
- قياس الضغط بواسطة ساعة الضغط .
- أوصلوا المنفاخ إلى مأخذ السيارة .
- عندما يصل الضغط إلى الحد المطلوب ، عليكم فصل المنفاخ من مأخذ السيارة .
- إرفعوا ذراع الوصلة للأعلى و إنزعوا الوصلة .

### نفخ الكرات و اللعب الأخرى

- عليكم تركيب وصلة خاصة بطرف الخرطوم و ثم إضغطوا المثبت للأسفل .
- أوصلوا خرطوم الهواء مع الوصلة إلى الجسم المراد نفخه .
- أوصلوا المنفاخ إلى مأخذ الكهرباء ( الولاعة ) في السيارة .
- عند الانتهاء من النفخ إطفئوا المنفاخ من المأخذ .
- إضغطوا نهاية الخرطوم مع الوصلة من الجسم المنفوخ .
- أغلقوا فتحة الهواء بسرعة كي لا يتسرب من الجسم المنفوخ .

**أنتباه !** أنتبهوا لمستوى ضغط الهواء في

الجسم المنفوخ . و لا تسحوا بالضغط الزائد.

**مجال الاستخدام**  
إن هذا المنفاخ معد للاستخدام لأجل ضخ الهواء في دوليب السيارات ، الكرات ، الفرشات الهوائية ، دوليب الدراجات الهوائية إلخ.. المنفاخ مزود بساعة ضغط و أصبح توصيل كهربائي لأجل توصيلها بمأخذ بطارية السيارة ذات 12 فولت .

### المواصفات الفنية

شدة تيار بطارية السيارة ، فولت	12
الاستطاعة ، واط	180
الإنتاجية ، ل/د	25
سرعة الدوران على الفارغ ، د/د	4600
ضغط الهواء الأقصى ، بار	10 (1000000)
الوزن ، كغ	2,3

### معلومات عامة

- عدم ترك المنفاخ تحت المطر و الثلج .
- عدم استخدام المنفاخ في ظروف الرطوبة العليا .
- عدم ترك المنفاخ يعمل بالقرب من السوائل و الغازات السريعة الاشتعال .
- عدم السماح للأطفال استخدام المنفاخ .
- إحتفظوا بالمنفاخ في مكان جاف و مغلق و بعيد المنال للأطفال .
- عدم نقل المنفاخ أثناء العمل ، الأعطال .
- الحاصلة أثناء النقل لا تدخل في شرط الصيانة المجانية .
- استخدام المنفاخ حسب مواصفات الاستخدام .
- الانتباه لإصلاحية خرطوم ضخ الهواء .
- عدم نقل المنفاخ من مكان لآخر و ذلك بحمله من خرطوم الهواء .
- حماية المنفاخ من الصدمات الخارجية و السوائل .
- تجنبوا تسخين الخرطوم .
- أثناء عمل المنفاخ يجب أن يكون بحالة ثابتة .
- أنتبهوا لنظافة المنفاخ و نظفوه بشكل دائم .
- يجب إطفاء المنفاخ و فصله عن البطارية في الحالات التالية :

1. عند عدم استخدامه

2. أثناء الصيانة الفنية

3. عند تغيير قطع الغيار

- تجنبوا تشغيل المنفاخ التلقائي .
- عليكم الانتباه و متابعة عمل المنفاخ .
- عدم تشغيل المنفاخ إذا كنتم بحالة التعب أو المرض .
- عليكم فحص المنفاخ دائما من الأعطال .
- في حال وجود أعطال اتصلوا بمركز الخدمة .
- لتجنب الأعطال لا تستخدموا قطع غيار منافخ أخرى
- إهتموا بنظافة فيش المنفاخ ، عند توصيله لبطارية السيارة و في حال حدوث تماس ممكن أن تحدث حالة خطر على حياتكم ، لأن البطارية تملك مخزون كبير ، مما يؤدي إلى إصابتكم .
- عليكم الانتباه إلى عدم تسخين المنفاخ . و عدم تغطية المنفاخ أثناء العمل بأي شيء كان .

**DE KONFORMITÄTSERKLÄRUNG** 

Wir erklären in alleiniger Verantwortung, daß dieses Produkt mit den folgenden Normen oder normativen Dokumenten übereinstimmt: EN55014-1: 2006, EN55014-2: 1976/+A1:2001, EN61000-3-2: 2006, EN61000-3-3(1995)/+A1: 2001/+A2: 2005 gemäß den Bestimmungen der Richtlinien 2006/42/EG, 2006/95/EG, 2004/108/EGC. GERÄUSCH/VIBRATION Gemessen gemäß EN 60 745 beträgt der Schalldruckpegel dieses Gerätes <82.5 dB(A) und der Schalleistungspegel <93.5 dB(A) (Standard- abweichung: 3 dB).

**GB DECLARATION OF CONFORMITY** 

We declare under our sole responsibility that this product is in conformity with the following standards or standardized documents: EN55014-1: 2006, EN55014-2: 1976/+A1:2001, EN61000-3-2: 2006, EN61000-3-3(1995)/+A1: 2001/+A2: 2005 in accordance with the regulations 2006/42/EEC, 2006/95/EEC, 2004/108/EEC. NOISE/VIBRATION Measured in accordance with EN 60745 the sound pressure level of this tool is <82.5 dB(A) and the sound power level is <93.5 dB(A) (standard deviation: 3 dB).

**FR DÉCLARATION DE CONFORMITÉ** 

Nous déclarons sous notre propre responsabilité que ce produit est en conformité avec les normes ou documents normalisés suivants: EN55014-1: 2006, EN55014-2: 1976/+A1:2001, EN61000-3-2: 2006, EN61000-3-3(1995)/+A1: 2001/+A2: 2005 conforme aux réglementations 2006/42/CEE, 2006/95/CEE, 2004/108/CEE. BRUIT/VIBRATION Mesuré selon EN 60 745 le niveau de la pression sonore de cet outil est <82.5 dB(A) et le niveau de la puissance sonore <93.5 dB(A) (déviations standard: 3 dB).

**ES DECLARACIÓN DE CONFORMIDAD** 

Declaramos bajo nuestra sola responsabilidad que este producto está en conformidad con las normas o documentos normalizados siguientes: EN55014-1: 2006, EN55014-2: 1976/+A1:2001, EN61000-3-2: 2006, EN61000-3-3(1995)/+A1: 2001/+A2: 2005 de acuerdo con las regulaciones 2006/42/CEE, 2006/95/CEE, 2004/108/CEE. RUIDOS/VIBRACIONES Medido según EN 60 745 el nivel de la presión acústica de esta herramienta se eleva a <82.5 dB(A) y el nivel de la potencia acústica <93.5 dB(A) (desviación estándar: 3 dB).

**PT DECLARAÇÃO DE CONFIRMAÇÃO** 

Declaramos sob nossa exclusiva responsabilidade que este produto cumpre as seguintes normas ou documentos normativos: EN55014-1: 2006, EN55014-2: 1976/+A1:2001, EN61000-3-2: 2006, EN61000-3-3(1995)/+A1: 2001/+A2: 2005 conforme as disposições das directivas 2006/42/CEE, 2006/95/CEE, 2004/108/CEE. RUIDO/VIBRAÇÕES Medido segundo EN 60 745 o nível de pressão acústica desta ferramenta é <82.5 dB(A) e o nível de potência acústica <93.5 dB(A) (espaço de erro: 3 dB).

**IT DICHIARAZIONE DI CONFORMITÀ** 

Dichiaro, assumendo la piena responsabilità di tale dichiarazione, che il prodotto è conforme alle seguenti normative e ai relativi documenti: EN55014-1: 2006, EN55014-2: 1976/+A1:2001, EN61000-3-2: 2006, EN61000-3-3(1995)/+A1: 2001/+A2: 2005 in base alle prescrizioni delle direttive 2006/42/CEE, 2006/95/CEE, 2004/108/CEE. RUMOROSITÀ/VIBRAZIONE Misurato in conformità al EN 60 745 il livello di pressione acustica di questo utensile è <82.5 dB(A) ed il livello di potenza acustica è <93.5 dB(A) (deviazione standard: 3 dB).

**NL CONFORMITEITSVERKLARING** 

Wij verklaren, dat dit product voldoet aan de volgende normen of normatieve documenten: EN50260-1, EN55014-1: 2006, EN55014-2: 1976/+A1:2001, EN61000-3-2: 2006, EN61000-3-3(1995)/+A1: 2001/+A2: 2005 overeenkomstig de bepalingen van de richtlijnen 2006/42/EEG, 2006/95/EEG, 2004/108/EEG. GELUID/VIBRATIE Gemeten volgens EN 60 745 bedraagt het geluidsrukniveau van deze machine <82.5 dB(A) en het geluidsvermogen-niveau <93.5 dB(A) (standaard deviatie: 3 dB).

Product management  
V. Nosik  
SBM group GmbH  
Kurfürstendamm 21  
10719 Berlin, Germany



**DK KONFORMITETSERKLÆRING** 

Vi erklærer under almindeligt ansvar, at dette produkt er i overensstemmelse med følgende normer eller normative dokumenter: EN55014-1: 2006, EN55014-2: 1976/+A1:2001, EN61000-3-2: 2006, EN61000-3-3(1995)/+A1: 2001/+A2: 2005 i henhold til bestemmelserne i direktiverne 2006/42/EØF, 2006/95/EØF, 2004/108/EØF.

STØJ/VIBRATION Måles efter EN 60 745 er lydtrykniveau af dette værktøj <82.5 dB(A) og lydeffektniveau <93.5 dB(A) (standard deviation: 3 dB).

**SE DECLARACIÓN DE CONFORMIDAD** 

Vi intygar och ansvarar för, att denna produkt överensstämmer med följande norm och dokument: EN55014-1: 2006, EN55014-2: 1976/+A1:2001, EN61000-3-2: 2006, EN61000-3-3(1995)/+A1: 2001/+A2: 2005 enl. bestämmelser och riktlinjerna 2006/42/EWG, 2006/95/EWG, 2004/108/EWG.

LJUD/VIBRATION Ljudtrycksnivån som uppmätts enligt EN 60 745 är på denna maskin <82.5 dB(A) och ljudeffektnivån är <93.5 dB(A) (standard deviation: 3 dB).

**NO SAMSVARERKLÆRING** 

Vi erklærer at det er under vårt ansvar at dette produkt er i samsvar med følgende standarder eller standard- dokumenter: EN55014-1: 2006, EN55014-2: 1976/+A1:2001, EN61000-3-2: 2006, EN61000-3-3(1995)/+A1: 2001/+A2: 2005 i samsvar med reguleringer 2006/42/EØF, 2006/95/EØF, 2004/108/EØF. STØY/VIBRASJON Målt ifølge EN 60 745 er lydtryknivået av dette verktøyet <82.5 dB(A) og lydstyrkenivået <93.5 dB(A) (standard deviasjon: 3 dB).

**FI TODISTUS STANDARDINMUKAISUUDESTA** 

Todistamme täten ja vastaamme yksin siitä, että nämä tuote en allalueteltujen standardien ja standardoimisasiakirjojen vaatimusten mukainen EN55014-1: 2006, EN55014-2: 1976/+A1:2001, EN61000-3-2: 2006, EN61000-3-3(1995)/+A1: 2001/+A2: 2005 seuraavien sääntöjen mukaisesti 2006/42/ETY, 2006/95/ETY, 2004/108/ETY.

MELU/TÄRINÄ Mitattuna EN 60 745 mukaan työkalun melutaso on <82.5 dB(A) ja yleensä työkalun äänen voimakkuus on <93.5 dB(A) (keskihajonta: 3 dB).

**EE VASTAVUSDEKLARATSIOON** 

Kinnitame ainuvastutajana, et see toode vastab järmsitele standarditele või normdokumentidele: EN55014-1: 2006, EN55014-2: 1976/+A1:2001, EN61000-3-2: 2006, EN61000-3-3(1995)/+A1: 2001/+A2: 2005 vastavalt direktiivide 2006/42/EÜ, 2006/95/EÜ, 2004/108/EÜ.

MÜRA/VIBRATSIOON Vastavalt kooskõlas normiga EN 60 745 läbi viidud mõõtmistele on antud seadme helirõhk <82.5 dB(A) ja helitugevus <93.5 dB(A) (standardkõrvalekalle: 3 dB).

**LV DEKLARĀCIJA PAR ATBILSTĪBU STANDARTIEM** 

Mēs ar pilnu atbildību paziņojam, ka šis izstrādājums atbilst standartiem vai standartizācijas dokumentiem EN55014-1: 2006, EN55014-2: 1976/+A1:2001, EN61000-3-2: 2006, EN61000-3-3(1995)/+A1: 2001/+A2: 2005 un ir saskaņā ar direktīvām 2006/42/EG, 2006/95/EG, 2004/108/EG.

TROKŠNIS/VIBRĀCIJA Saskaņā ar standartu EN 60 745 noteiktais instrumenta radītā trokšņa skaņas spiediena līmenis ir <82.5 dB(A) un skaņas jaudas līmenis ir <93.5 dB (A) (pie tipiskās izkliedes: 3 dB).

**LT KOKYBĖS ATITIKTIŲS DEKLARACIJA** 

Mes atsakingai pareiškiame, kad šis gaminy s atitinka tokius standartus ir normatyvinius dokumentus: EN55014-1: 2006, EN55014-2: 1976/+A1:2001, EN61000-3-2: 2006, EN61000-3-3(1995)/+A1: 2001/+A2: 2005 pagal EEB reglamentų 2006/42/EG, 2006/95/EG, 2004/108/EG nuostatas.

TRIUKŠMINGUMAS/VIBRACIJA Šio prietaiso triukšmingumas buvo išmatuotas pagal EN 60 745 reikalavimus keliamo triukšmo garso slėgio lygis siekia <82.5 dB(A) ir akustinio galingumo lygis <93.5 dB(A) (standartinis nuokrypis: 3 dB).

Product management  
V. Nosik  
SBM group GmbH  
Kurfürstendamm 21  
10719 Berlin, Germany



**RU ЗАЯВЛЕНИЕ О СООТВЕТСТВИИ** 

Мы с полной ответственностью заявляем, что настоящее изделие соответствует следующим стандартам и нормативным документам: EN55014-1: 2006, EN55014-2: 1976/+A1:2001, EN61000-3-2: 2006, EN61000-3-3(1995)/+A1: 2001/+A2: 2005 - согласно правилам: 2006/42/ЕЕС, 2006/95/ЕЕС, 2004/108/ЕЕС. ШУМ И ВИБРАЦИЯ По результатам измерений в соответствии с EN60745 уровень звукового давления данного устройства составляет <82.5 дБ(А), уровень шума составляет <93.5 дБ(А).

**KZ СӘЙКЕСТІЛІК ЖӨНІНДЕ ӨТІНІШ** 

Осы бұйым келесі стандарттар мен нормативті құжаттарға сәйкестігі жөнінде толық жауапкершілікпен мәлімдейміз: EN55014-1: 2006, EN55014-2: 1976/+A1:2001, EN61000-3-2: 2006, EN61000-3-3(1995)/+A1: 2001/+A2: 2005 - ережелеріне сәйкес 2006/42/ЕЕС, 2006/95/ЕЕС, 2004/108/ЕЕС. ШУ МЕН ДІРІЛ EN60745 өлшеулер нәтижесіне сәйкес осы құрылғының дыбыс қысымының деңгейі <82.5 дБ(А) құрайды, шу деңгейі <93.5 дБ(А).

**UA ЗАЯВА ПРО ВІДПОВІДНІСТЬ** 

Ми з повною відповідальністю заявляємо, що справжній виріб відповідає наступним стандартам і нормативним документам: EN55014-1: 2006, EN55014-2: 1976/+A1:2001, EN61000-3-2: 2006, EN61000-3-3(1995)/+A1: 2001/+A2: 2005 - згідно із правилами: 2006/42/ЕЕС, 2006/95/ЕЕС, 2004/108/ЕЕС. ШУМ І ВІБРАЦІЯ За результатами вимірів відповідно до EN60745 рівень звукового тиску даного пристрою становить <82.5 дБ(А), рівень шуму становить <93.5 дБ(А).

**PL OŚWIADCZENIE ZGODNOŚCI** 

Vi erklærer under almindeligt ansvar, at dette produkt er i overensstemmelse med følgende normer eller normative dokumenter: EN55014-1: 2006, EN55014-2: 1976/+A1:2001, EN61000-3-2: 2006, EN61000-3-3(1995)/+A1: 2001/+A2: 2005 henhold til bestemmelserne i direktiverne 2006/42/EØF, 2006/95/EØF, 2004/108/EØF.

STØJ/VIBRATION Måles efter EN 60 745 er lydtrykniveau af dette værktøj <82.5 dB(A) og lydeffektniveau <93.5 dB(A) (standard deviation: 3 dB).

**CZ STRVZUJÍCÍ PROHLÁŠENÍ** 

Potvrzujeme na odpovědnost, že tento výrobek odpovídá následujícím normám nebo normativním podkladům: EN55014-1: 2006, EN55014-2: 1976/+A1:2001, EN61000-3-2: 2006, EN61000-3-3(1995)/+A1: 2001/+A2: 2005 podle ustanovení směrnic 73/23/EWG, 2006/42/EWG, 2006/95/EWG, 2004/108/EWG.

HLUČNOSTI/VIBRACÍ Měřeno podle EN 60 745 činí tlak hlukové vlny tohoto přístroje <82.5 dB(A) a dávka hlučnosti <93.5 dB(A) (standardní odchylka: 3 dB).

**CS IZJAVA O USKLAĐENOSTI** 

Pod punom odgovornošću izjavljujemo da je ovaj proizvod usklađen sa sledećim standardima ili standardizovanim dokumentima: EN55014-1:2006, EN55014-2: 1976/+A1:2001, EN61000-3-2: 2006, EN61000-3-3(1995)/+A1: 2001/+A2: 2005 u skladu sa odredbama smernica 2006/42/EEC, 2006/95/EEC, 2004/108/EEC.

BUKA/VIBRACIJE Mereno u skladu sa EN 60 745, nivo pritiska zvuka ovog alata iznosi <82.5 dB(A), a jačina zvuka <93.5 dB(A) [normalno odstupanje: 3 dB].

**HU HASONLÓSÁGI NYILATKOZAT** 

Teljes felelősségünk tudatában kijelentjük, hogy jelen termék a következő szabványoknak vagy kötelező hatósági előírásoknak megfelel: EN55014-1: 2006, EN55014-2: 1976/+A1:2001, EN61000-3-2: 2006, EN61000-3-3(1995)/+A1: 2001/+A2: 2005 a 2006/42/EWG, 2006/95/EWG, 2004/108/EWG. előírásoknak megfelelően.

ZAJ/REZGÉS Az EN 60 745 alapján végzett mérések szerint ezen készülék hangnyomás szintje <82.5 dB(A) a hangteljesítmény szintje <93.5 dB(A).

Product management  
V. Nosik  
SBM group GmbH  
Kurfürstendamm 21  
10719 Berlin, Germany



**RO DECLARAȚIE DE CONFORMITATE**

Declarăm pe proprie răspundere că acest product este conform cu următoarele standarde sau documente standardizate: EN55014-1: 2006, EN55014-2: 1976/+A1:2001, EN61000-3-2: 2006, EN61000-3-3(1995)/+A1: 2001/+A2: 2005 conformitate cu regulile 2006/42/EEC, 2006/95/EEC, 2004/108/EEC. ZGOMOT/IBRAȚII Măsurat în conformitate cu EN 60 745 nivelul de presiune a sunetului generat de acest instrument este de <82.5 dB(A) iar nivelul de putere a sunetului <93.5 dB(A) (abaterea standard: 3 dB).

**SI IZJAVA O USTREZNOSTI**

Odgovorno izjavljamo, da je ta izdelek v skladu z naslednjimi standardi ali standardnimi dokumenti: EN55014-1: 2006, EN55014-2: 1976/+A1:2001, EN61000-3-2: 2006, EN61000-3-3(1995)/+A1: 2001/+A2: 2005 skladu s predpisi navodil 2006/42/EEC, 2006/95/EEC, 2004/108/EEC. HRUP/IBRACIJA Izmerjeno v skladu s predpisom EN 60 745 je raven zvočnega pritiska za to orodje <82.5 dB(A) in jakosti zvoka <93.5 dB(A) (standarden odmik: 3 dB).

**HR BOS IZJAVA O USKLAĐENOSTI**

Izjavljujemo uz punu odgovornost da je ovaj proizvod usklađen sa slijedećim normama i normativnim dokumentima: EN55014-1: 2006, EN55014-2: 1976/+A1:2001, EN61000-3-2: 2006, EN61000-3-3(1995)/+A1: 2001/+A2: 2005 prema odredbama smjernica 2006/42/EWG, 2006/95/EWG, 2004/108/EWG. BUCI/VIBRACIJAMA Mjereno prema EN 60 745, prag zvučnog tlaka ovog električnog alata iznosi <82.5 dB(A) a jakost zvuka <93.5 dB(A) (standardna devijacija: 3 dB).

**GR ΟΕ ΔΗΛΩΣΗ ΣΥΜΒΑΤΟΤΗΤΑΣ**

Δηλούμε υπευθύνως ότι το προϊόν αυτό είναι κατασκευασμένο σύμφωνα με τους εξής κανονισμούς ή κατασκευαστικές συστάσεις: EN55014-1: 2006, EN55014-2: 1976/+A1:2001, EN61000-3-2: 2006, EN61000-3-3(1995)/+A1: 2001/+A2: 2005 κατά τις διατάξεις των κανονισμών της Κοινής Αγοράς 2006/42/EOK, 2006/95/EOK, 2004/108/EOK. ΘΡΥΒΟ/ΚΡΑΔΑΣΜΟΥΣ Μετρημένη σύμφωνα με EN 60 745 η στάθμη ακουστικής πίεσης αυτού του εργαλείου ανέρχεται σε <82.5 dB(A) και η στάθμη ηχητικής ισχύος σε <93.5 dB(A) (κοινή απόκλιση: 3 dB).

**TR STANDARDIASYON BEYANI**

Yeğane sorumlu olarak, bu ürünün aşağıdaki standartlara veya standart belgelerine uygun olduğunu beyan ederiz: EN55014-1: 2006, EN55014-2: 1976/+A1:2001, EN61000-3-2: 2006, EN61000-3-3(1995)/+A1: 2001/+A2: 2005 yönetmeliği hükümleri uyarınca 2006/42/EWG, 2006/95/EWG, 2004/108/EWG. GÜRÜLTÜ/TİTREŞİM Ölçülen EN 60 745 göre ses basıncı bu makinanın seviyesi <82.5 dB(A) ve çalışma sırasındaki gürültü <93.5 dB(A) (standart sapma: 3 dB).

**إعلان بشأن شهادات التوافق**

ننا نصرح و بكل مسؤولية بأن هذه الأداة تطابق المعايير و المواصفات التالية :  
EN50260-1, EN60335-1, EN60335-2-29,  
EN55014-1, EN55014-2,  
EN61000-3-2, EN61000-3-3  
و ذلك وفقا للقواعد التالية :  
2006/42/EEC, 2006/95/EEC, 2004/108/EEC.  
الأهتزاز و مستوى الضجيج  
على ضوء نتائج القياسات التي قد تم القيام  
بها وفقا لمعيار EN60745 يقدر مستوى  
الضغط الصوتي لهذه الأداة ب  
82.5 dB(A) و مستوى الضجيج يساوي  
ديسيبل ، و مستوى الضجيج يساوي  
93.5 dB(A) و تقدر نسبة الاهتزاز

Product management  
V. Nosik  
SBM group GmbH  
Kurfürstendamm 21  
10719 Berlin, Germany

## DE HINWEISE ZUM UMWELTSCHUTZ

Alt-Elektrogeräte sind Wertstoffe, sie gehören daher nicht in den Hausmüll!

Wir möchten Sie daher bitten, uns mit Ihrem aktiven Beitrag bei der Ressourcenschonung und beim Umweltschutz zu unterstützen und dieses Gerät bei den-falls vorhandeneingerichteten Rücknahmestellen abzugeben.

## GB ENVIRONMENTAL PROTECTION

Discarded electric appliances are recyclable and should not be discarded in the domestic waste! Please actively support us in conserving resources and protecting the environment by returning this appliance to the collection centres (if available).

## FR INFORMATIONS SUR LA PROTECTION DE L'ENVIRONNEMENT

Tout appareil électrique usé est une matière recyclable et ne fait pas partie des ordures ménagères! Nous vous demandons de bien vouloir nous soutenir en contribuant activement au ménagement des ressources et à la protection de l'environnement en déposant cet appareil dans sites de collecte (si existants).

## ES ADVERTENCIA PARA LA PROTECCIÓN DEL MEDIO AMBIENTE

¡Los aparatos eléctricos desechables son materiales que no son parte de la basura doméstica! Por ello pedimos para que nos ayude a contribuir activamente en el ahorro de recursos y en la protección del medio ambiente entregando este aparato en los puntos de recogida existentes.

## PT INDICAÇÕES PARA A PROTECÇÃO DO MEIO AMBIENTE

Aparelhos eléctricos antigos são materiais que não pertencem ao lixo doméstico! Por isso pedimos para que nos apoie, contribuindo activamente na poupança de recursos e na protecção do ambiente ao entregar este aparelho nos pontos de recolha, caso existam.

## IT AVVERTENZE PER LA TUTELA DELL'AMBIENTE

Gli apparecchi elettrici vecchi sono materiali pregiati, non rientrano nei normali rifiuti domestici! Prego quindi i gentili clienti di contribuire alla salvaguardia dell'ambiente e delle risorse e di consegnare il presente apparecchio ai centri di raccolta competenti, qualora siano presenti sul territorio

## NL RICHTLIJNEN VOOR MILIEUBESCHERMING

Gebruikte elektronische apparaten horen niet thuis in het huisafval!

Wij vragen u daarom een bijdrage aan de bescherming van ons milieu te leveren en dit apparaat op de voorziene verzamelplaatsen af te geven.

## DK ANVISNINGER OM MILJØBESKYTTELSE

Kasserede elektriske apparater indeholder materiale, der kan genbruges, og bør derfor aldrig smides væk som almindeligt affald. Når dette apparat skal kasseres, vil vi derfor opfordre Dem til at aflevere det på et egnet opsamlingssted, hvis et sådant findes, og således være med til at bevare ressourcer og beskytte miljøet.

## SE ÅTERVINNING

Elektriska verktyg, tillbehör och förpackning får inte kastas i hushållsoporna (gäller endast EU-länder). Enligt direktivet 2002/96/EG som avser äldre elektrisk och elektronisk utrustning och dess tillämpning enligt nationell lagstiftning ska uttjänta elektriska verktyg sorteras separat och lämnas till miljövänlig återvinning

## NO MILJØVERN

Kast aldri elektroverktøy, tilbehør og emballasje i husholdningsavfallet (kun for EU-land). I henhold til EU-direktiv 2002/96/EF om kasserte elektriske og elektroniske produkter og direktivets iverksettning i nasjonal rett, må elektroverktøy som ikke lenger skal brukes, samles separat og returneres til et miljøvennlig gjenvinningsanlegg

## FI YMPÄRISTÖNSUOJELU

Älä hävitä sähköjätettä, tarvikkeita tai pakkausta tavallisen kotitalousjätteen mukana (koskee vain EU-maita). Vanhoja sähkö- ja elektroniikkalaitteita koskevan EU-direktiivin 2002/96/ETY ja sen maaokohtaisten sovellusten mukaisesti käytetyt sähköjättekälyt on toimitettava ongelmajätteen keräyspisteeseen ja ohjattava ympäristöstävälliseen kierrätykseen

## EE KESKONNAKAITSE

Ärge visake kasutusõlmatuks muutunud elektrilisi töõriistu, lisatarvikuid ja pakendeid ära koos olmejäätmetega (üksnes EL liikmesriikidele). Vastavalt Euroopa Parlamendi ja nõukogu direktiivile 2002/96/EÜ elektri- ja elektroonikaseadmete jäätmete kohta ning direktiivi nõuete kohaldamisele liikmesriikides tuleb kasutusõlmatuks muutunud elektrilised töõriistad koguda eraldi ja keskkonnasäästlikult korduvkasutada või ringlusse võtta

## LV APKĀRTĒJĀS VIDES AIZSARDZĪBA

Neizmetiet elektroiekārtas, piederumus u iesaiņojuma materiālus sadzīves atkritumos (tikai ES valstīm). Saskaņā ar Eiropas Direktīvu 2002/96/EG par lietotajām elektroiekārtām, elektronikas iekārtām u tās iekļaušanu valsts likumdošanā lietotās elektroiekārtas ir jāsavāc atsevišķi un jānogādā atreizņai pārstrādei videi draudzīgā veidā

## LT APLINKOS APSAUGA

Nemeskite elektrinių įrankių, papildomos įrangos ir pakuotės į buitinių atliekų kontenerius (galioja tik ES valstybėms). Pagal ES Direktyva 2002/96/EG dėl naudotų elektrinių ir elektroninių prietaisų atliekų utilizavimo ir pagal vietinius valstybės įstatymus atitarnavę elektriniai įrankiai turi būti surenkami atskirai ir gabenami į antrinių žaliavų tvarkymo vietas, kur jie turi būti sunaikinami ar perdirbami aplinkai nekenksmingu būdu





## RU УКАЗАНИЯ ПО ЗАЩИТЕ ОКРУЖАЮЩЕЙ СРЕДЫ

Старые электроприборы подлежат вторичной переработке и поэтому не могут быть утилизированы с бытовыми отходами! Поэтому мы хотели бы попросить Вас активно поддержать нас в деле экономии ресурсов и защиты окружающей среды и сдать этот прибор в приемный пункт утилизации (если таковой имеется).

## KZ ҚОРШАҒАН ОРТАНЫ ҚОРҒАУ

Ciġre kerек емес буйымды, керек-жарақтарды және (немесе) қорапты қайталама қайта өңдеумен айналысатын ұйымға еткізу қажет.

## UA ВКАЗІВКИ ПО ЗАХІСТУ НАВКОЛИШНЬОГО СЕРЕДОВИЩА

Старі електроприлади являють собою сукупність технічних матеріалів і тому не можуть бути утилізовані з побутовими відходами! Тому ми хотіли б попросити Вас активно підтримати нас у справі економії ресурсів і захисту навколишнього середовища і здати цей прилад у приймальний пункт утилізації (якщо такий є).

## PL INFORMACJA DOTYCZĄCA OCZYSZCZENIA ŚRODOWISKA

Zużyte urządzenia elektryczne są surowcami wtórnymi – nie wolno wyrzucać ich do pojemników na odpady domowe, ponieważ mogą zawierać substancje niebezpieczne dla zdrowia ludzkiego i środowiska! Prosimy o aktywną pomoc w oszczędnym gospodarowaniu zasobami naturalnymi i ochronie środowiska naturalnego przez przekazanie zużytego urządzenia do punktu składowania surowców wtórnych - zużytych urządzeń elektrycznych.

## CZ POKYNY K OCHRANĚ ŽIVOTNÍHO PROSTŘEDÍ

Staré elektrické přístroje jsou recyklovatelné odpady a nepatří proto do domácího odpadu!

Chceme vás tímto požádat, abyste aktivně přispěli k podpoře ochrany přírodních zdrojů a životního prostředí, a odevzdali tento přístroj na k tomu určených sběrných místech.

## CS UPUTSTVO O ZAŠTITI OKOLINE

Starí elektrické přístroje sastoje se od vrednich materijala i ne spadaju u kućno smeće! Stoga vas molimo da nas svojim aktivnim doprinosom podržite pri štednji resursa i zaštiti životne sredine, te da ovaj uređaj predate na mesta predviđena za sakupljanje starih električnih uređaja, ukoliko je takvo organizovano.

## HU A KÖRNYEZETVÉDELMEML KAPCSOLATOS TUDNIVALÓK

A kiselejtezett elektromos készülékek értékes nyersanyagokat tartalmaznak, és erre figyelemmel nem tartoznak a háztartási hulladék körébe! A gyártómű minden felhasználót arra kér, hogy a maga részéről is tegyen meg mindent a költségkímélés és környezetvédelem érdekében, és a kiselejtezett készüléket adja át az erre a célra kialakított visszavételi helyen, amennyiben van ilyen a környéken.

## RO INDICAȚII PENTRU PROTECȚIA MEDIULUI ÎNCONJURĂTOR

Aparatele electrice uzate sunt materiale valoroase, motiv pentru care locul lor nu este la gunoiul menajer! Din această cauză, vă rugăm să ne sprijiniți și să participați la protejarea resurselor naturale și a mediului înconjurător, prin predarea acestui aparat la centrele de preluare a acestora, în cazul în care ele există.

## SI NAPOTKI ZA ZAŠČITO OKOLJA

Stare električne naprave so material, ki ne spada v gospodinjске odpadke. Prosimo vas, da nam aktivno pripomorete pri ohranjanju naravnih virov in zaščiti okolja, zato neuporabno električno napravo odstranite na predvidenih, v te namene urejenih odzvednih mestih.

## HR/BOS UPUTE O ZAŠTITI OKOLIŠAI

Stari električni uređaji sastoje se od vrijednih materijala te stoga ne spadaju u kućno smeće! Stoga vas molimo da nas svojim aktivnim doprinosom podržite pri štednji resursa i zaštiti okoliša, te da ovaj uređaj predate na mjesta predviđena za sakupljanje starih električnih uređaja, ukoliko je takvo organizirano.

## GR ΥΠΟΔΕΪΞΕΙΣ ΓΙΑ ΤΗΝ ΠΡΟΣΤΑΣΙΑ ΤΟΥ ΠΕΡΙΒΑΛΛΟΝΤΟΣ

Οι παλιές ηλεκτρικές συσκευές είναι πολύτιμα υλικά και συνεπώς δεν έχουν θέση στα οικιακά απορρίμματα! Θα θέλαμε λοιπόν να σας παρακαλέσουμε να μας υποστηρίξετε συμβάλλοντας ενεργά στην προστασία των πρώτων υλών και του περιβάλλοντος παραδίδοντας τη συσκευή αυτή στις υπηρεσίες ανακύκλωσης - εφόσον υπάρχουν.

## TR ÇEVRE KORUMA BİLGİLERİ

Eski elektrikli cihazlar dönüştürülebilir malzeme olup ev çöprüne atılmamalı! Doğal kaynakların ve çevrenin korunmasına etkin biçimde katkıda bulunmak üzere cihazı lütfen toplama merkezlerine (varsa) ıade edin.

## حماية البيئة AE

الأجزاء الغير ضرورية لكم . أو أجزاء التغليف . يرجى تسليمها للجهات التي تقوم باستخدامها مرة ثانية .







# Defort®

<b>DE</b>	Änderungen vorbehalten	<b>RU</b>	Возможны изменения
<b>GB</b>	Subject to change	<b>KZ</b>	Өзгертуге құқымен
<b>FR</b>	Sous réserve de modifications	<b>UA</b>	Можливі зміни
<b>ES</b>	Reservado el derecho de modificaciones técnicas	<b>PL</b>	Zastrzega się prawo dokonywania zmian
<b>PT</b>	Reservado o direito a modificações	<b>CZ</b>	Změny vyhrazeny
<b>IT</b>	Con riserva di modifiche	<b>CS</b>	Sa pravom na izmene
<b>NL</b>	Wijzigingen voorbehouden	<b>HU</b>	Változtatás jogát fenntartjuk
<b>DK</b>	Ret til ændringer forbeholdes	<b>RO</b>	Cu dreptul la modificări
<b>SE</b>	Ändringar förbehålles	<b>SI</b>	Pridržujemo si pravico do sprememb
<b>NO</b>	Rett till endringer forbeholdes	<b>HR</b>	<b>(BOS)</b> S pravom na izmjene
<b>FI</b>	Pidätämme oikeuden muutoksiin	<b>GR</b>	ηρουμε το δικαίωμα αλλαγών
<b>EE</b>	Säilib õigus muudatustele	<b>TR</b>	Değişik yapmak hakkı saklıdır
<b>LV</b>	Ar tiesībām veikt izmaiņas	<b>AE</b>	مع التمتع بحق تعديل البيانات
<b>LT</b>	Galimi pakeitimai		



**SBM**  
Storm Branded Machines  
**group**

**SBM group GmbH**  
Kurfürstendamm 21  
10719 Berlin, Germany

[www.sbm-group.com](http://www.sbm-group.com)